



Corsivo™ Sit-Stand Workstation



CUSTOMER SERVICE & SUPPORT

www.fellowes.com

U.S.: 1-800-955-0959

Europe Freephone: 00800-1810-1810

Canada: 1-800-665-4339

Mexico: 001-800-514-9057

Benelux: +31-(0)-13-458-0580

Deutschland: +49 (0)511 545489-0

France: +33 (0) 1 78 64 91 00

Italia: +39-071-730041

Polska: +48-(22)-2052110

España/Portugal: +34-91-748-05-01

United Kingdom: +44 (0) 1302 836800

Australia: 1800 33 11 77

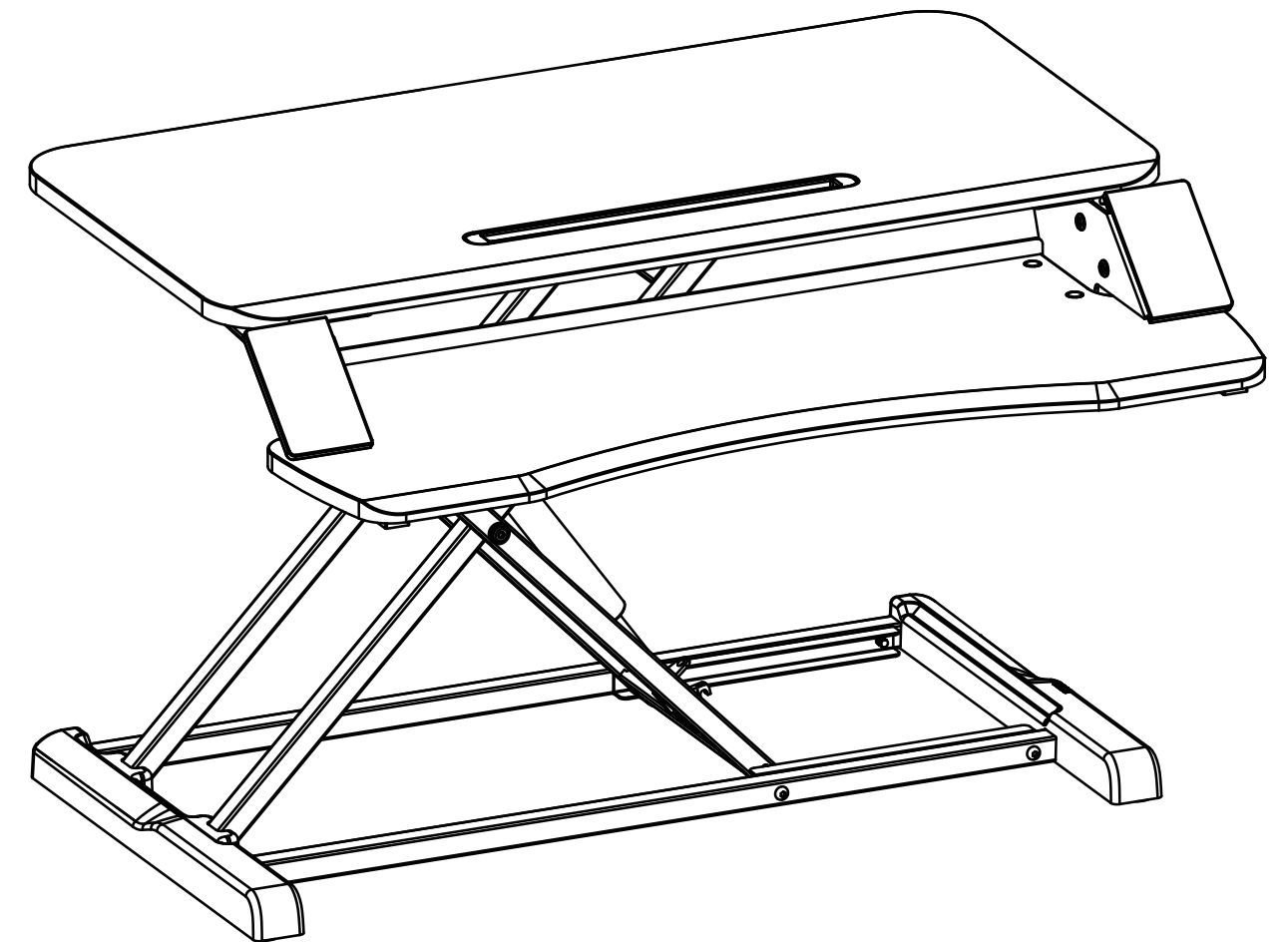

PLEASE READ INSTRUCTIONS BEFORE USE.
DO NOT DISCARD.

LIRE LES INSTRUCTIONS AVANT UTILISATION.
NE PAS JETER.

LEA LAS INSTRUCCIONES ANTES DEL USO.
NO TIRAR.

BITTE LESEN SIE DIE ANLEITUNGEN SORGFÄLTIG
DURCH, BEVOR SIE DAS GERÄT BENUTZEN.
BITTE GUT AUFBEWAHREN.

LEGGERE LE ISTRUZIONI PRIMA DELL'USO.
NON GETTARE.

LEES DE INSTRUCTIES VOOR GEBRUIK.
NIET WEGWERPEN.

LÄS DESSA INSTRUKTIONER FÖRE ANVÄNDNING.
KASSERA EJ.

PRZED UŻYCIEM PROSZĘ PRZECZYTAĆ NINIEJSZĄ
INSTRUKCJĘ. NIE WYRZUCAĆ.

ПЕРЕД ИСПОЛЬЗОВАНИЕМ ПРОСЬБА ОЗНАКОМИТЬСЯ
С ИНСТРУКЦИЯМИ. НЕ ВЫБРАСЫВАТЬ.

LEIA AS INSTRUÇÕES ANTES DA UTILIZAÇÃO.
NÃO AS ELIMINE.



Brands..

1789 Norwood Avenue, Itasca, Illinois 60143 • 1-800-955-0959 • www.fellowes.com

SAFETY INSTRUCTIONS/WARNINGS

Read and follow all instructions and warnings before use.



- **WARNING: PINCH POINT! KEEP HANDS CLEAR OF SUPPORT BARS DURING OPERATION. SERIOUS INJURY MAY OCCUR.**
- **DO NOT EXCEED MAXIMUM STATED WEIGHT CAPACITY. SERIOUS INJURY OR PROPERTY DAMAGE MAY OCCUR.**
- Keep cables clear of support bars during operation, follow the cable routing instruction in this manual. Failure to follow these instructions may result in equipment damage or personal injury.
- **DO NOT lean on the keyboard platform.**
- Always use both hands when operating the workstation.
- Make sure the desk or mounting surface is level and can support the combined weight of the workstation and accessories.
- Remove all equipment and accessories from the workstation before moving.
- Only compatible with Fellowes Monitor Arm Kit for Lotus.
- Manufacturer certifies that product meets or exceeds applicable ANSI/BIFMA standards.

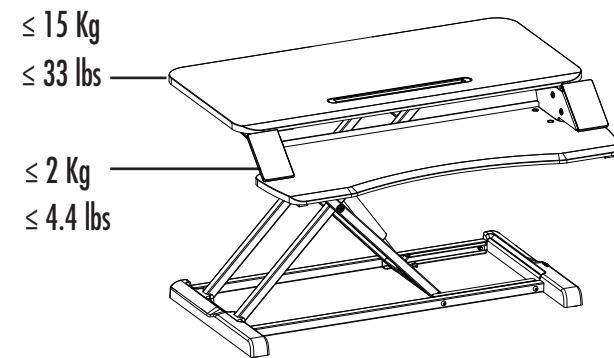

CONTENTS

Included

- A Workstation
- B Keyboard Platform
- C Threaded Insert/M5x10mm Pan Head Phillips Screw
- D Adhesive Cable Clips
- E Foam Pads
- F Rubber Feet

Other Tools Required
Phillips Screwdriver

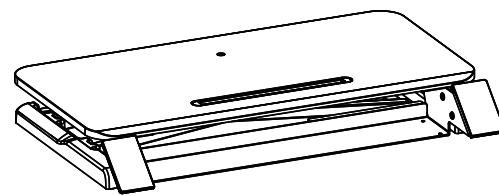

A (x1)



B (x1)



C1/C2 (x4)

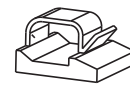

D (x4)



E (x2)



F (x4)

SET UP

STEP 1

Remove four M5x10mm pan head Phillips screws (C2) from threaded inserts (C1) using a Phillips screwdriver.

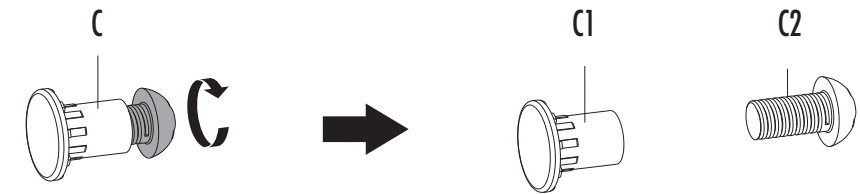

STEP 2

Prepare the keyboard platform (B) by applying 2 foam pads (E) to the bottom surface as shown in the first image. Turn the keyboard platform (B) upright and insert four threaded inserts (C1) into the top surface.

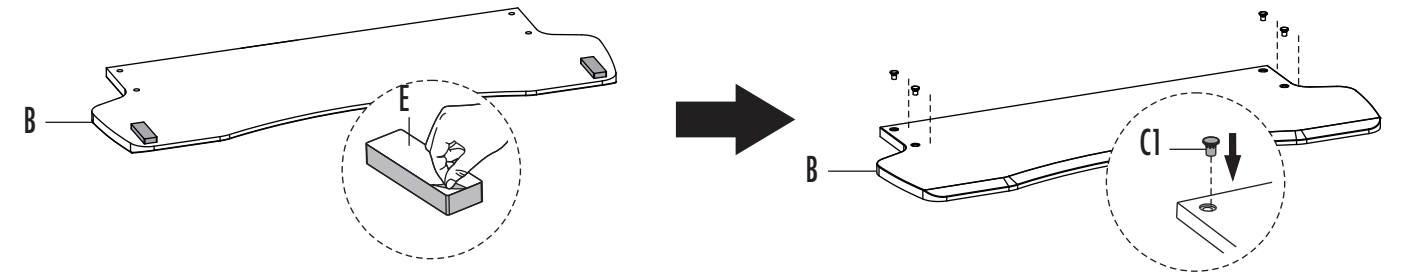

STEP 3

Apply four rubber feet (F) to the bottom of workstation (A) and remove plastic strap.

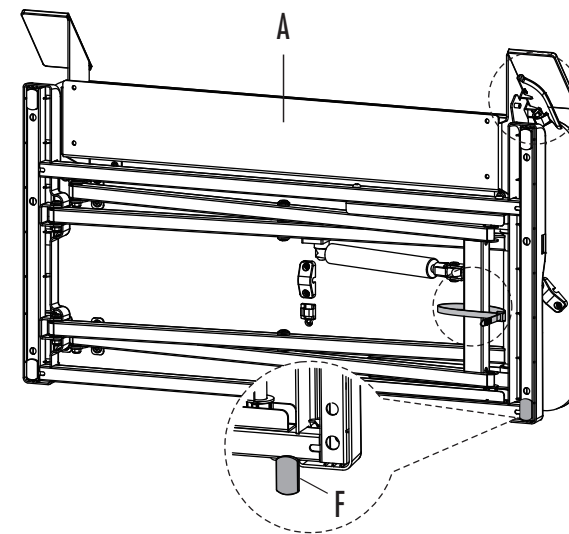

CAUTION: Do Not engage the handle when removing the plastic strap. Only engage the handle when the product is in the upright position.

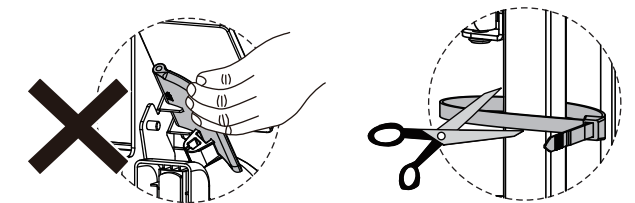

STEP 4

With workstation (A) on a flat stable surface, engage the handle and raise the workstation to the highest setting.

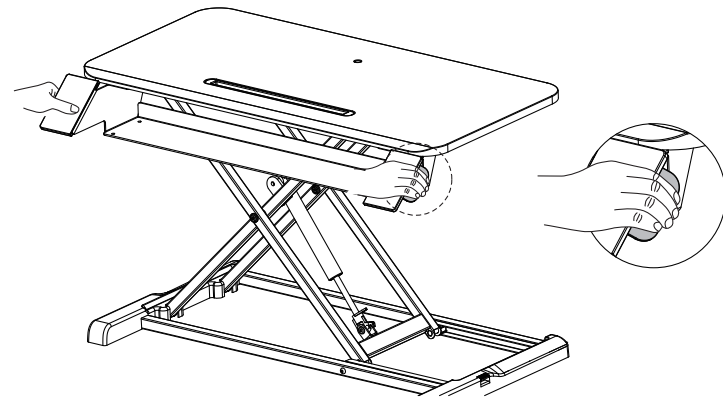

STEP 5

Place the keyboard platform (B) onto workstation (A) and ensure all four holes align. Once aligned, install four M5x10mm pan head Phillips screws (C2) using a Phillips screwdriver.

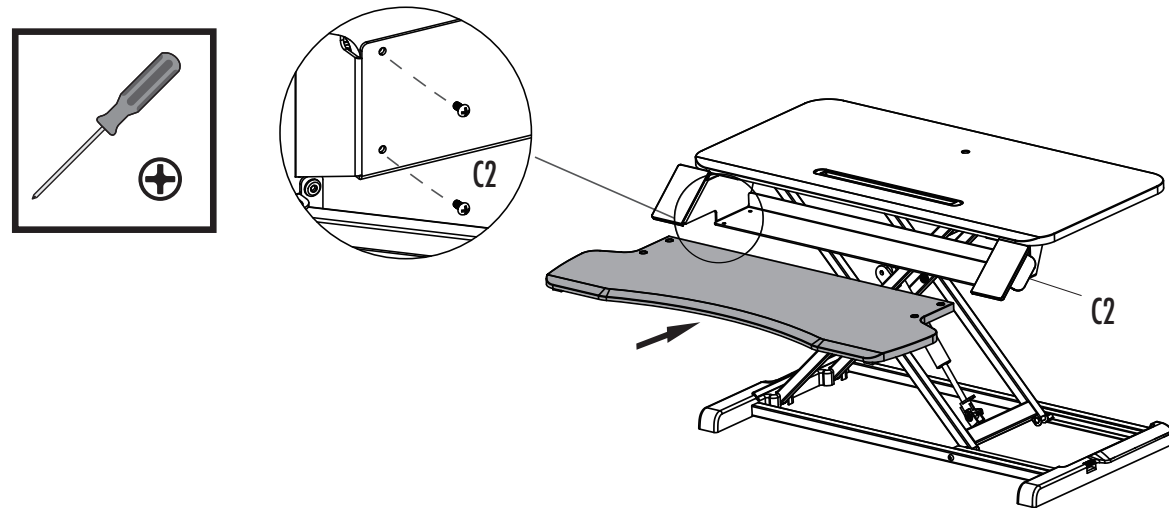

STEP 6

While the workstation is at the highest position, route your cables using the adhesive cable clips (D) to ensure cables are not pinched by the support bars. Make sure the cables are long enough to accommodate the full range of motion (16"/406mm).

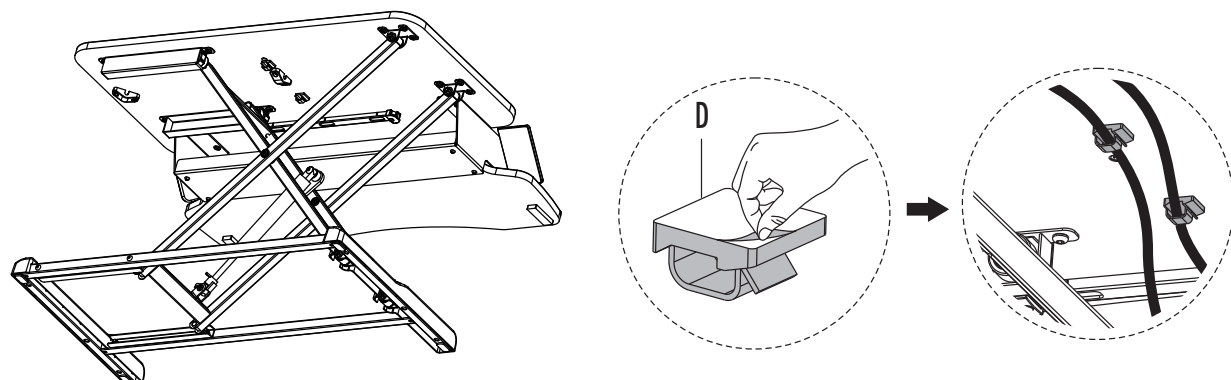

FELLOWES CORSIVO™ SIT-STAND WORKSTATION 3-YEAR LIMITED WARRANTY

Fellowes, Inc. (the "Company") warrants this product to be free from defects in material and workmanship appearing within three (3) years from the date of the original purchase of the product. If such a defect appears during the warranty period, the Company will (at its sole option) either repair or replace the defective product with no charge for service or parts or refund the purchase price.

This warranty applies only to the initial retail purchaser and does not cover claims resulting from misuse, failure to follow instructions on installation and use, neglect, use of unauthorized attachments, commercial use, use on a current or voltage other than specified on the product, or unauthorized service during the warranty period on conditions otherwise covered by warranty.

THE DURATION OF ANY IMPLIED WARRANTIES, INCLUDING BUT NOT LIMITED TO ANY IMPLIED WARRANTIES OF MERCHANTABILITY OR FITNESS FOR A PARTICULAR PURPOSE, IS EXPRESSLY LIMITED TO THE DURATION OF THIS LIMITED WARRANTY.

UNLESS REQUIRED BY APPLICABLE LAW, THE CUSTOMER'S EXCLUSIVE REMEDY FOR BREACH OF THIS WARRANTY OR ANY IMPLIED WARRANTY OR OF ANY OTHER OBLIGATION ARISING BY OPERATION OF LAW OR OTHERWISE SHALL BE LIMITED AS SPECIFIED HEREIN TO REPAIR, REPLACEMENT OR A REFUND OF THE PURCHASE PRICE, AT THE COMPANY'S SOLE OPTION.

UNDER NO CIRCUMSTANCE WILL THE COMPANY, ITS AFFILIATES, SUBSIDIARIES, RELATED ENTITIES, RESELLERS OR THEIR RESPECTIVE OFFICERS, DIRECTORS OR EMPLOYEES OR THOSE PERSONS FOR WHOM THEY ARE BY LAW RESPONSIBLE, BE LIABLE FOR CONSEQUENTIAL OR INCIDENTAL DAMAGES SUSTAINED IN CONNECTION WITH THE PRODUCT. THE COMPANY AND THESE OTHER PARTIES DO NOT ASSUME OR AUTHORIZE ANY REPRESENTATIVE OR OTHER PERSON TO ASSUME FOR ANY OF THEM ANY OBLIGATION OR LIABILITY OTHER THAN AS IS EXPRESSLY SET FORTH HEREIN.

The duration, terms and conditions of this warranty are valid worldwide, except where different limitations, restrictions or conditions may be required by local law.

Australia Residents Only:

Our goods come with guarantees that cannot be excluded under the Australian Consumer Law. You are entitled to a replacement or refund for a major failure and for compensation for any other reasonably foreseeable loss or damage. You are also entitled to have the goods repaired or replaced if the goods fail to be of acceptable quality and the failure does not amount to a major failure. The benefits under Fellowes' Warranty are in addition to other rights and remedies under a law in relation to the product.

CONSIGNES DE SÉCURITÉ / AVERTISSEMENTS

Lire et suivre tous avertissements et instructions avant d'utiliser l'appareil.



- AVERTISSEMENT : RISQUE DE PINCEMENT ! GARDER LES MAINS À L'ÉCART DES BARRES DE SUPPORT PENDANT L'UTILISATION. IL EXISTE UN RISQUE DE BLESSURE GRAVE.
- NE PAS DÉPASSER LA CAPACITÉ MAXIMALE DE POIDS INDIQUÉE. CELA POURRAIT PROVOQUER UNE BLESSURE GRAVE OU ENDOMMAGER LE MATÉRIEL.
- Tenir les câbles à l'écart des barres de support pendant l'utilisation. Suivre les instructions de ce manuel en matière d'acheminement des câbles. Tout manquement à ces instructions pourrait provoquer des dommages matériels ou des blessures.
- NE PAS s'appuyer sur le support de clavier.
- Toujours utiliser les deux mains lors de l'utilisation de la station de travail.
- S'assurer que la surface de montage ou le bureau sont plats et peuvent supporter le poids combiné de la station de travail et des accessoires.
- Retirer tout l'équipement et les accessoires de la station de travail avant de la déplacer.
- Uniquement compatible avec le kit de bras de moniteur Fellowes pour Lotus.
- Le fabricant atteste que ce produit répond ou dépasse les normes ANSI/BIFMA applicables.

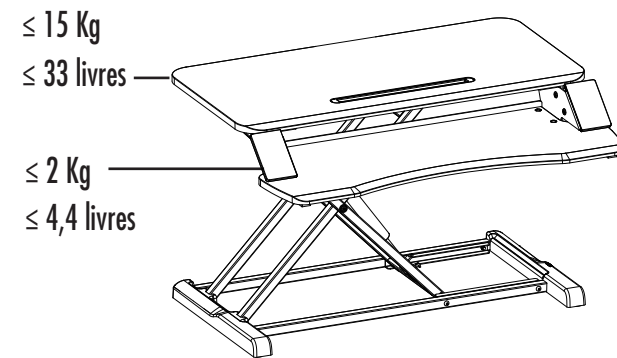

CONTENU

Contenu

- A Station de travail
- B Support de clavier
- C Insert fileté/vis cruciforme à tête cylindrique M5 x10 mm
- D Serre-câbles adhésifs
- E Coussinets en mousse
- F Pieds en caoutchouc

Autres outils nécessaires
Tournevis cruciforme

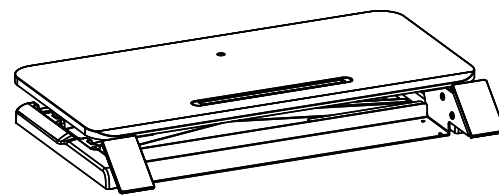

A (x1)



B (x1)



C1/C2 (x4)

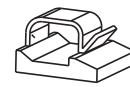

D (x4)



E (x2)



F (x4)

MONTAGE

ÉTAPE 1

Retirez les quatre vis cruciformes à tête cylindrique M5 x 10 mm (C2) des inserts filetés (C1) à l'aide d'un tournevis cruciforme.

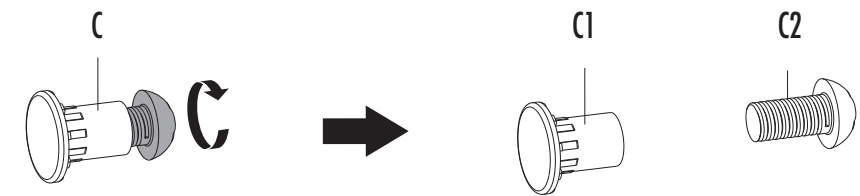

ÉTAPE 2

Préparez le support du clavier (B) en appliquant 2 coussinets en mousse (E) sur la surface inférieure, comme indiqué sur la première image. Redressez le support de clavier (B) et insérez quatre inserts filetés (C1) dans la surface supérieure.

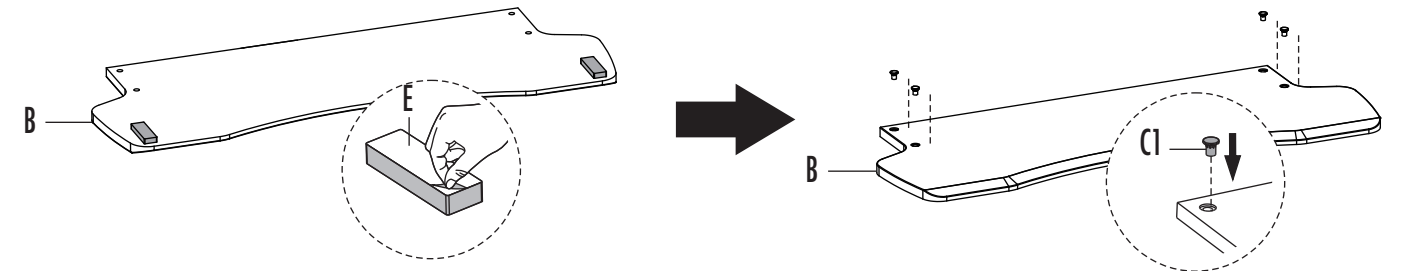

ÉTAPE 3

Appliquez quatre pieds en caoutchouc (F) à la base de la station de travail (A) et retirez la sangle en plastique.

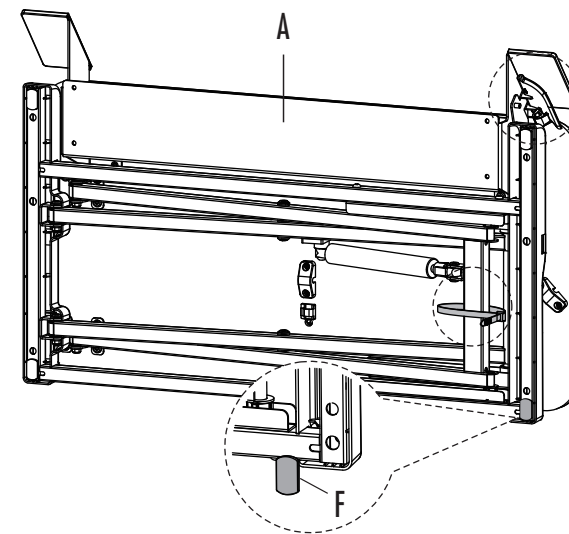

ATTENTION : N'actionnez pas la poignée lorsque vous retirez la sangle en plastique. Actionnez la poignée uniquement lorsque le produit est en position verticale.

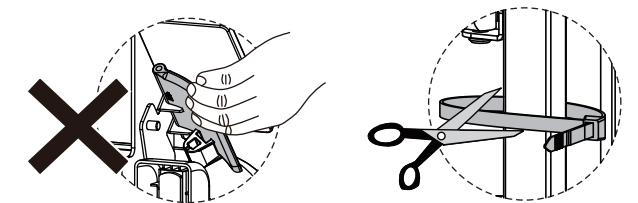

ÉTAPE 4

En positionnant la station de travail (A) sur une surface plane et stable, actionnez la poignée et élevez la station de travail au réglage le plus haut.

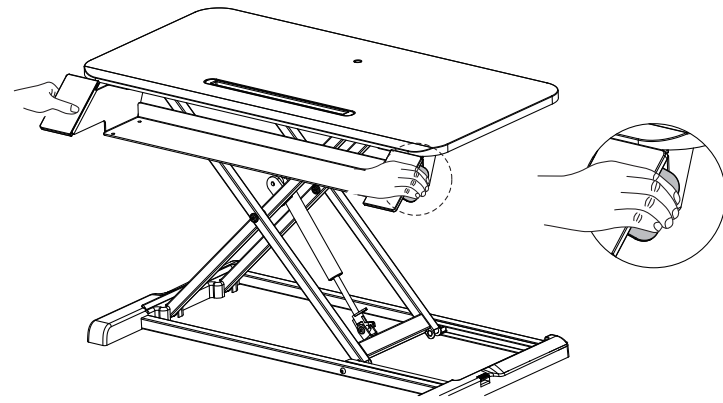

ÉTAPE 5

Placez le support de clavier (B) sur la station de travail (A) et assurez-vous que les quatre trous sont alignés. Une fois alignés, posez quatre vis cruciformes à tête cylindrique M5 x 10 mm (C2) à l'aide d'un tournevis cruciforme.

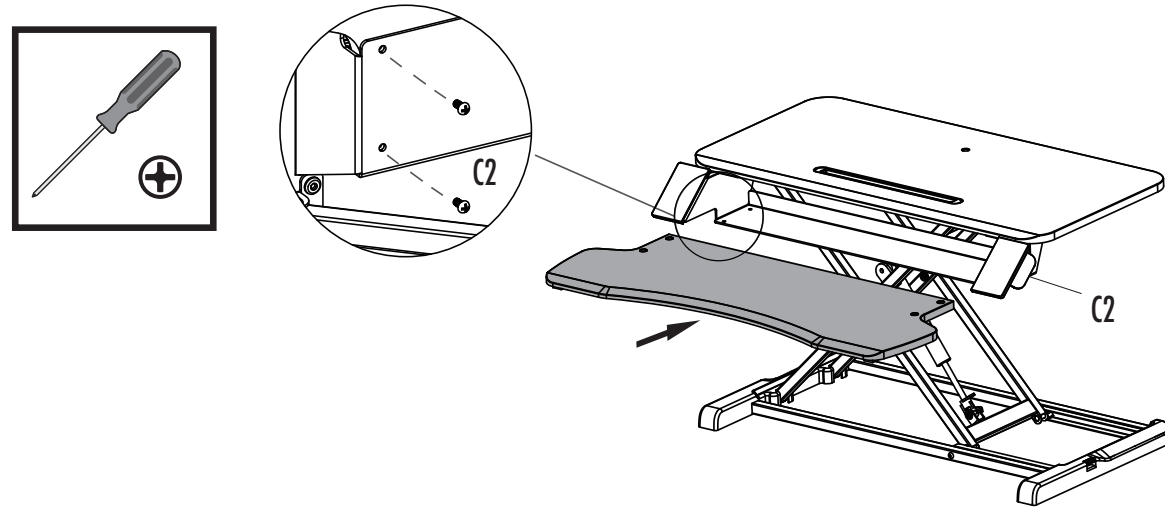

ÉTAPE 6

Après avoir positionné la station de travail à la position la plus haute, acheminez vos câbles à l'aide des serre-câbles adhésifs (B) pour vous assurer que les câbles ne seront pas pincés par les barres de support. Assurez-vous que les câbles sont suffisamment longs pour permettre la pleine amplitude de mouvement (16" / 406 mm).

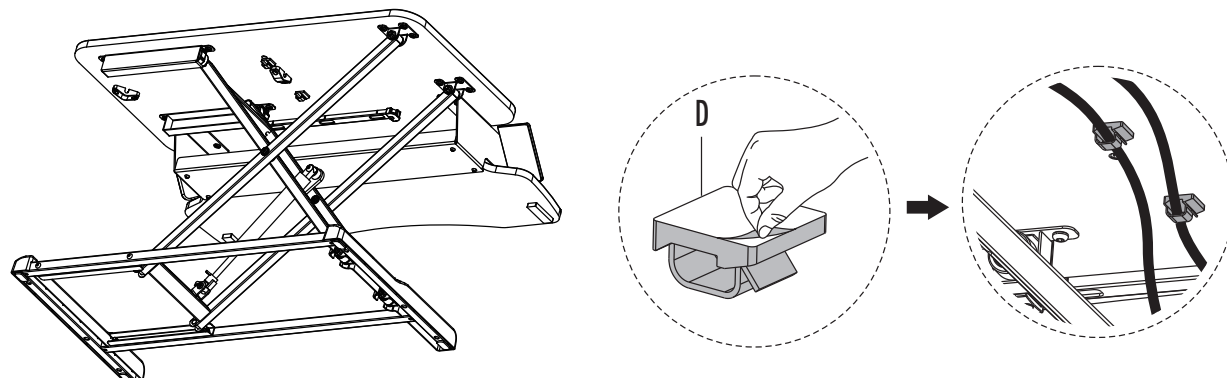

GARANTIE LIMITÉE DE 3 ANS DE LA STATION DE TRAVAIL ASSIS-DEBOUT FELLOWES CORSIVO™

Fellowes, Inc. (la « Société ») garantit ce produit contre tout défaut de matériel et de main-d'œuvre dans les trois (3) ans à compter de la date d'achat initiale du produit. En cas de survenance d'un tel défaut au cours de la période de garantie, la Société (à sa seule discrétion) réparera ou remplacera le produit défectueux sans aucun frais de service ou pour les pièces ou remboursera le prix d'achat.

Cette garantie s'applique uniquement à l'acheteur final initial et ne couvre aucun dommage né d'une mauvaise utilisation, d'un non-respect des instructions d'installation et d'utilisation, d'une négligence, de l'utilisation d'accessoires non autorisés, d'une utilisation commerciale, d'une utilisation sur un courant ou une tension différent(e) de celui/celle indiqué(e) sur le produit ou d'une maintenance non autorisée pendant la période de garantie, pour des éléments normalement couverts par la garantie.

LA DURÉE DE TOUTE GARANTIE IMPLICITE, Y COMPRIS MAIS SANS S'Y LIMITER, TOUTE GARANTIE IMPLICITE DE QUALITÉ MARCHANDE OU D'ADAPTATION À DES FINS SPÉCIFIQUES, EST LIMITÉE EXPRESSÉMENT À LA DURÉE DE CETTE GARANTIE LIMITÉE.

SAUF MENTION CONTRAIRE PAR LES LOIS EN VIGUEUR, L'UNIQUE RECOURS DONT DISPOSE LE CLIENT POUR TOUTE VIOLATION DE CETTE GARANTIE OU DE TOUTE GARANTIE IMPLICITE OU DE TOUTE OBLIGATION DÉCOULANT DE LA LOI OU AUTRE SERA LIMITÉ TEL QUE PRÉCISÉ DANS LA PRÉSENTE À LA RÉPARATION, LE REMPLACEMENT OU LE REMBOURSEMENT DU PRIX D'ACHAT, À LA DISCRÉTION DE LA SOCIÉTÉ.

EN AUCUN CAS, LA SOCIÉTÉ, SES FILIALES, SOCIÉTÉS AFFILIÉES, ENTITÉS ASSOCIÉES, REVENDEURS OU LEURS AGENTS, DIRECTEURS OU EMPLOYÉS RESPECTIFS OU CES PERSONNES DONT ILS SONT RESPONSABLES SELON LA LOI, NE SERONT RESPONSABLES DES DOMMAGES DIRECTS OU INDIRECTS RÉSULTANT DE L'UTILISATION DU PRODUIT. LA SOCIÉTÉ ET CES AUTRES PARTIES N'ASSUMENT ET N'AUTORISENT AUCUN REPRÉSENTANT OU AUTRE PERSONNE À ASSUMER POUR AUCUN D'ENTRE EUX D'OBLIGATION OU DE RESPONSABILITÉ AUTRE QUE CELLES QUE PRÉVOIT LA PRÉSENTE.

INSTRUCCIONES DE SEGURIDAD/ADVERTENCIAS

Lea y siga todas las instrucciones y advertencias antes de utilizarlo.



- **ADVERTENCIA: ¡PUNTO DE COMPRESIÓN! MANTENGA LAS MANOS ALEJADAS DE LAS BARRAS DE SOPORTE DURANTE SU FUNCIONAMIENTO. SE PUEDEN PRODUCIR LESIONES GRAVES.**
- **NO SUPERE LA CAPACIDAD DE PESO MÁXIMA INDICADA. PODRÍAN PRODUCIRSE DAÑOS MATERIALES O LESIONES GRAVES.**
- Mantenga los cables alejados de las barras de soporte durante su funcionamiento. Siga las instrucciones de cableado de este manual. El incumplimiento de estas instrucciones podría ocasionar daños materiales o personales.
- **NO se apoye sobre la plataforma del teclado.**
- Utilice siempre las dos manos al utilizar la estación de trabajo.
- Asegúrese de que la mesa o la superficie de montaje se encuentra nivelada y de que puede soportar el peso combinado de la estación de trabajo y de los accesorios.
- Retire el equipo y los accesorios de la estación de trabajo antes de moverla.
- Solo compatible con el kit de brazos para monitores de Fellowes para Lotus.
- El fabricante certifica que el producto cumple o supera las normativas ANSI/BIFMA aplicables.

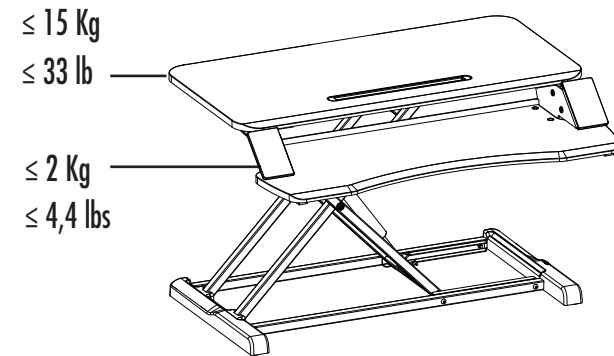

CONTENIDO

Incluye

- A Estación de trabajo
- B Plataforma del teclado
- C Inserto roscado / Tornillo Phillips de cabeza plana M5 x 10 mm
- D Sujetacables adhesivos
- E Almohadillas de espuma
- F Patas de goma

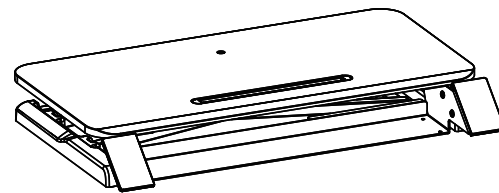

A (x1)



B (x1)



C1/C2 (x4)

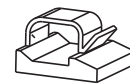

D (x4)



E (x2)



F (x4)

Otras herramientas requeridas

Otras herramientas requeridas

INSTALACIÓN

PASO 1

Retire cuatro tornillos Phillips de cabeza plana M5 x 10 mm (C2) de los insertos roscados (C1) utilizando un destornillador Phillips.

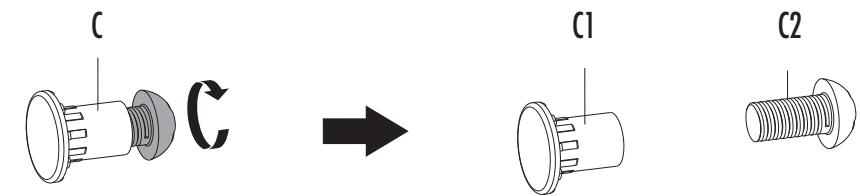

PASO 2

Prepare la plataforma del teclado (B) colocando 2 almohadillas de espuma (E) a la superficie inferior, tal y como se muestra en la primera imagen. Gire la plataforma del teclado (B) hasta alcanzar una posición vertical e introduzca cuatro insertos roscados (C1) en la superficie superior.

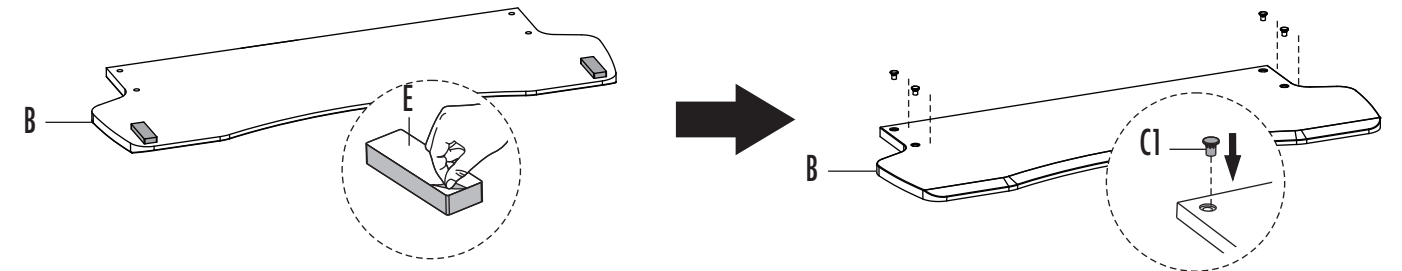

PASO 3

Coloque cuatro patas de goma (F) en la parte inferior de la estación de trabajo (A) y retire la correa de plástico.

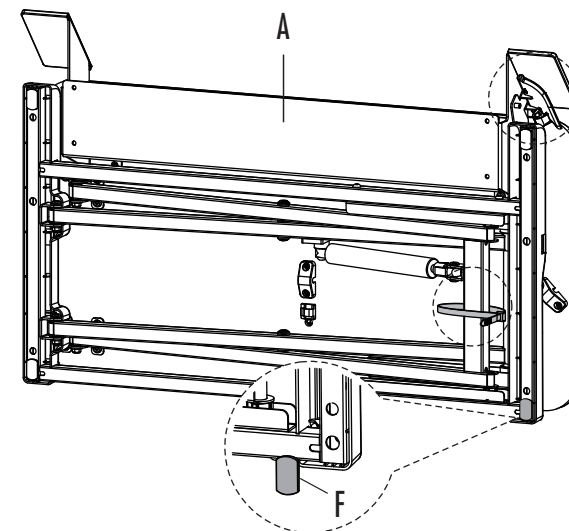

PRECAUCIÓN: No inserte la manija cuando retire la tira de plástico. Inserte la manija solo cuando el producto esté en posición vertical.

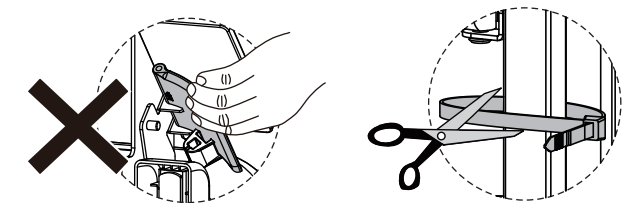

PASO 4

Con la estación de trabajo (A) sobre una superficie plana y estable, inserte la manija y eleve la estación de trabajo hasta el nivel más alto.

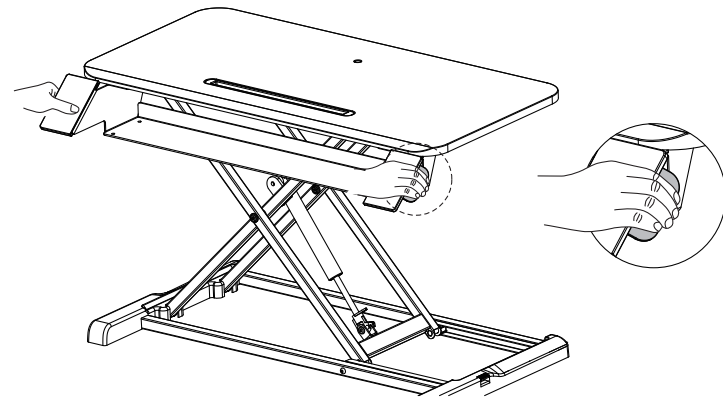

PASO 5

Coloque la plataforma del teclado (B) en la estación de trabajo (A) y asegúrese de que los cuatro agujeros se encuentren alineados. Una vez alineados, instale cuatro tornillos Phillips de cabeza plana M5 x 10 mm (C2) utilizando un destornillador Phillips.

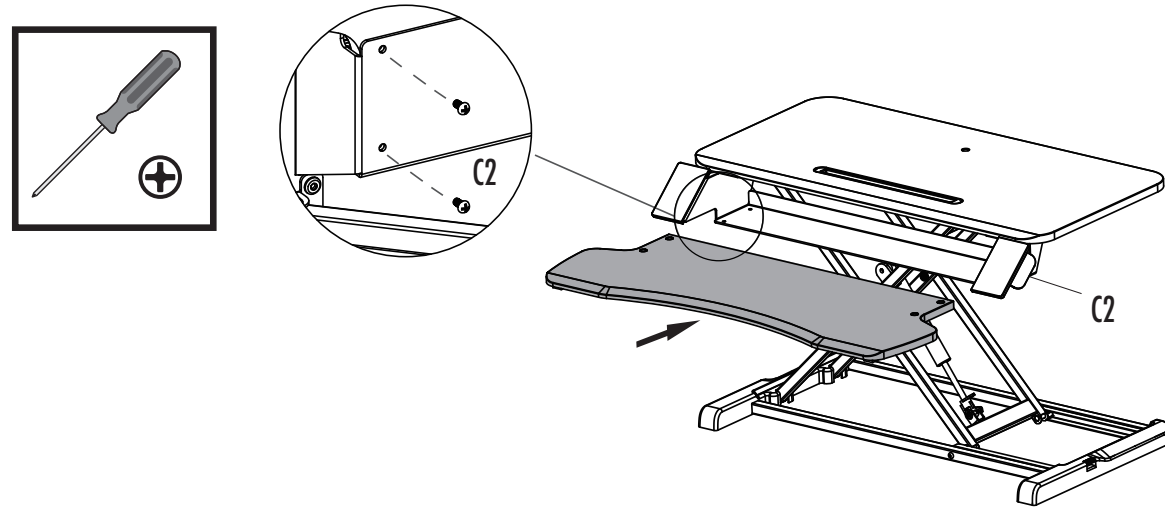

PASO 6

Mientras la estación de trabajo está en la posición más alta, pase los cables con los sujetacables adhesivos (D) para asegurarse de que los cables no queden comprimidos por las barras de soporte. Asegúrese de que los cables sean lo suficientemente largos para poder tener un rango completo de movimiento (16 pulgadas/406 mm).

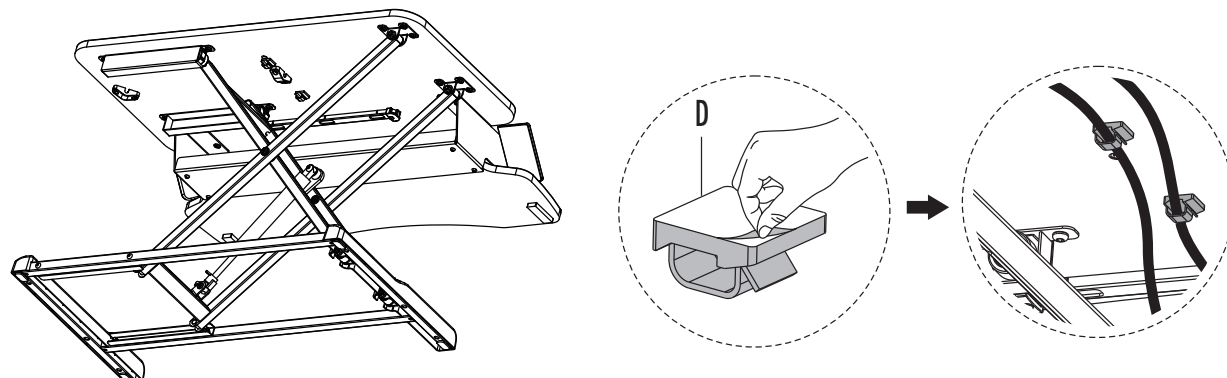

ESTACIÓN DE TRABAJO DE PIE CORSIVO™ DE FELLOWES CON GARANTÍA LIMITADA DE 3 AÑOS

Fellowes, Inc. (la "Empresa") garantiza que este producto no presentará defectos en cuanto a materiales y mano de obra durante tres (3) años contados desde la fecha de compra original del producto. Si un defecto así aparece durante el período de garantía, la Empresa (a su exclusiva discreción) reparará o sustituirá el producto defectuoso sin cargos por la reparación ni por las piezas o reembolsará el precio de la compra.

Esta garantía solo se aplica al primer comprador al por menor y no cubre reclamaciones debidas al mal uso, no seguir las instrucciones sobre instalación o uso, negligencia, uso de accesorios no permitidos, uso comercial, uso en un voltaje o una corriente distintos a los especificados en el producto, o reparación no autorizada durante el período de garantía en condiciones distintas a las cubiertas por garantía.

LA DURACIÓN DE TODA GARANTÍA IMPLÍCITA, LO QUE INCLUYE, PERO SIN LIMITACIÓN, CUALQUIER GARANTÍA IMPLÍCITA DE COMERCIABILIDAD O IDONEIDAD PARA UN FIN PARTICULAR, QUEDA EXPRESAMENTE LIMITADA A LA DURACIÓN DE ESTA GARANTÍA LIMITADA.

A MENOS QUE LO EXIJA LA LEGISLACIÓN APLICABLE, LA ÚNICA SOLUCIÓN PARA EL CLIENTE POR EL INCUMPLIMIENTO DE ESTA GARANTÍA, CUALQUIER GARANTÍA IMPLÍCITA O CUALQUIER OTRA OBLIGACIÓN QUE SURJA POR MINISTERIO DE LA LEY SE LIMITARÁ A LO ESPECIFICADO EN EL PRESENTE DOCUMENTO A REPARAR, SUSTITUIR O REEMBOLSAR EL PRECIO DE LA COMPRA, SEGÚN ÚNICAMENTE EL CRITERIO DE LA EMPRESA.

EN NINGUNA CIRCUNSTANCIA LA EMPRESA, SUS FILIALES, SUBSIDIARIAS, ENTIDADES RELACIONADAS, DISTRIBUIDORES O SUS CORRESPONDIENTES DIRECTIVOS, ADMINISTRADORES, EMPLEADOS O AQUELLAS PERSONAS DE LOS QUE SEAN RESPONSABLES POR LEY, SERÁN RESPONSABLES DE LOS DAÑOS CONSECUCIONALES O INCIDENTALES RELACIONADOS CON EL PRODUCTO. LA EMPRESA Y ESTAS OTRAS PARTES NO ASUMEN NI AUTORIZAN A NINGÚN REPRESENTANTE U OTRA PERSONA QUE LO ASUMA POR ELLOS NINGUNA OBLIGACIÓN NI RESPONSABILIDAD DISTINTAS A LAS EXPRESAMENTE INDICADAS EN EL PRESENTE DOCUMENTO.

SICHERHEITSHINWEISE/WARNHINWEISE

Lesen Sie vor dem Gebrauch sämtliche Anweisungen und Warnhinweise, und beachten Sie diese.



- **ACHTUNG: QUETSCHGEFAHR! HALTEN SIE DIE HÄNDE WÄHREND DES BETRIEBS VON DEN STÜTZSTANGEN FERN. ANDERENFALLS KANN ES ZU SCHWEREN VERLETZUNGEN KOMMEN.**
- **ÜBERSCHREITEN SIE DAS AUFGEFÜHRTE MAXIMALGEWICHT NICHT. ANDERENFALLS KANN ES ZU SCHWEREN VERLETZUNGEN ODER SACHSCHÄDEN KOMMEN.**
- Halten Sie die Kabel während des Betriebs von den Stützstangen fern und befolgen Sie die Anweisungen zur Kabelverlegung in diesem Handbuch. Nichtbefolgung dieser Anweisungen kann zu Sachschäden oder Verletzungen führen.
- Stützen Sie sich NICHT auf die Tastaturablage.
- Verwenden Sie beim Bedienen der Workstation immer beide Hände.
- Stellen Sie sicher, dass der Tisch oder die Befestigungsfläche horizontal ist und das Gesamtgewicht der Workstation und des Zubehörs tragen kann.
- Entfernen Sie Geräte und Zubehör vollständig von der Workstation, bevor Sie sie verschieben.
- Nur mit dem Fellowes-Monitorarm-Kit für Lotus kompatibel.
- Der Hersteller bestätigt, dass das Produkt die zutreffenden ANSI/BIFMA-Standards ausreichend oder mehr als ausreichend erfüllt.

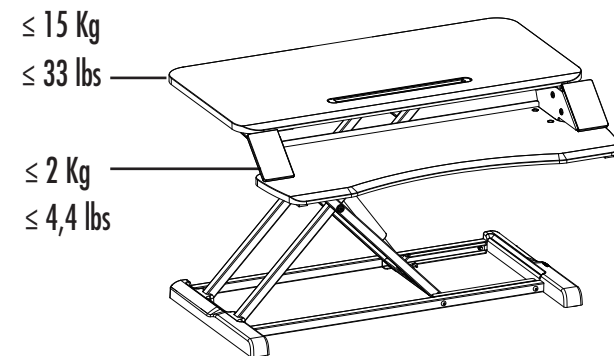

LIEFERUMFANG

Im Lieferumfang enthalten

- A Workstation
- B Tastaturplattform
- C Gewindeeinsatz / M5 x 10 mm Flachkopf-Kreuzschlitzschraube
- D Selbstklebende Kabelklemmen
- E Schaumpolster
- F GummifüÙe

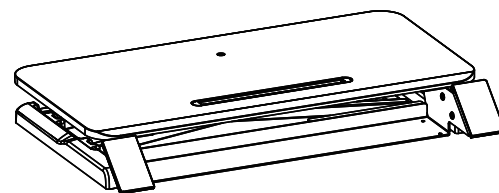

A (x1)



B (x1)



C1/C2 (x4)

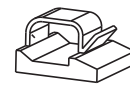

D (x4)



E (x2)



F (x4)

Andere erforderliche Werkzeuge
Kreuzschraubenzieher

EINRICHTUNG

SCHRITT 1

Entfernen Sie die vier M5 x10 mm Flachkopf-Kreuzschlitzschrauben (C2) mit einem Kreuzschlitzschraubendreher von den Gewindeeinsätzen (C1).

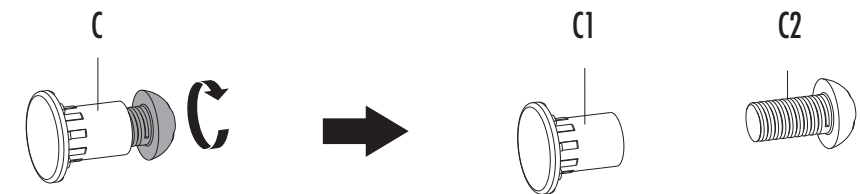

SCHRITT 2

Bereiten Sie die Tastaturplattform (B) vor, indem Sie 2 Schaumpolster (E) wie im ersten Bild gezeigt an der Unterseite befestigen. Drehen Sie die Tastaturplattform (B) nach oben und setzen Sie vier Gewindeeinsätze (C1) in die Oberseite ein.

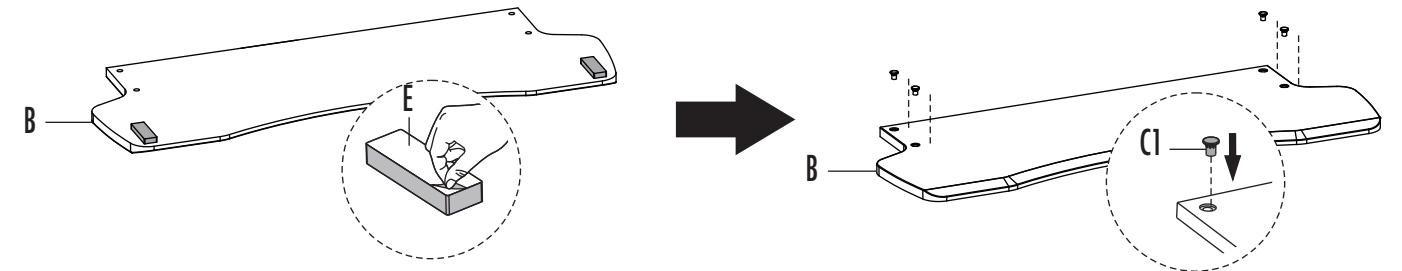

SCHRITT 3

Bringen Sie vier GummifüÙe (F) an der Unterseite der Workstation (A) an und entfernen Sie das Plastikband.

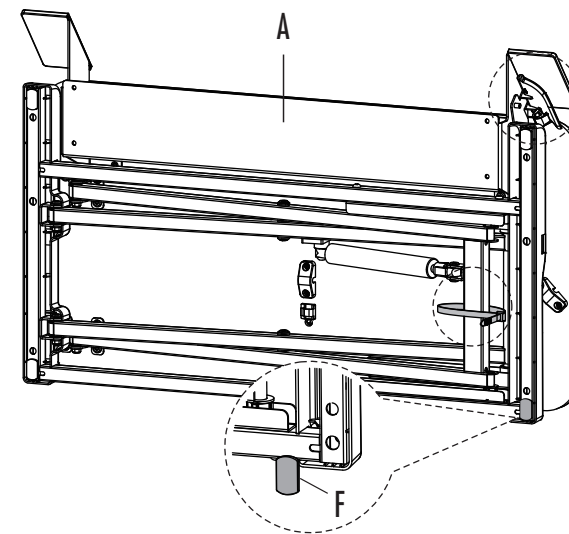

VORSICHT: Betätigen Sie beim Entfernen des Kunststoffbands nicht den Griff. Den Griff nur einrasten lassen, wenn sich das Produkt in aufrechter Position befindet.

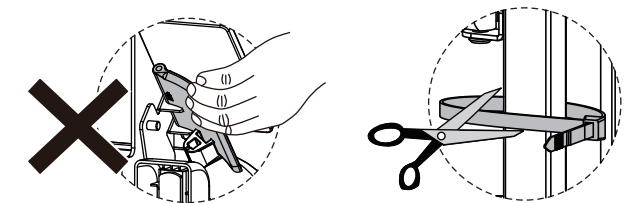

SCHRITT 4

Wenn sich die Workstation (A) auf einer ebenen, stabilen Oberfläche befindet, fassen Sie den Griff an und heben Sie die Workstation auf die höchste Einstellung an.

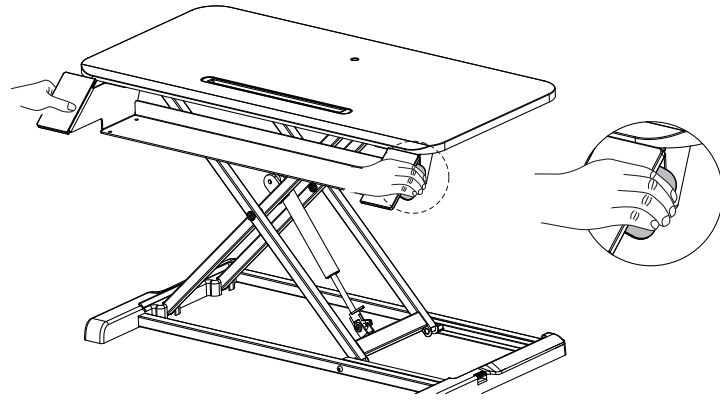

SCHRITT 5

Setzen Sie die Tastaturplattform (B) auf die Workstation (A) und stellen Sie sicher, dass alle vier Löcher ausgerichtet sind. Schrauben Sie nach dem Ausrichten die vier M5 x 10 mm Flachkopf-Kreuzschlitzschrauben (C2) mit einem Kreuzschlitzschraubendreher ein.

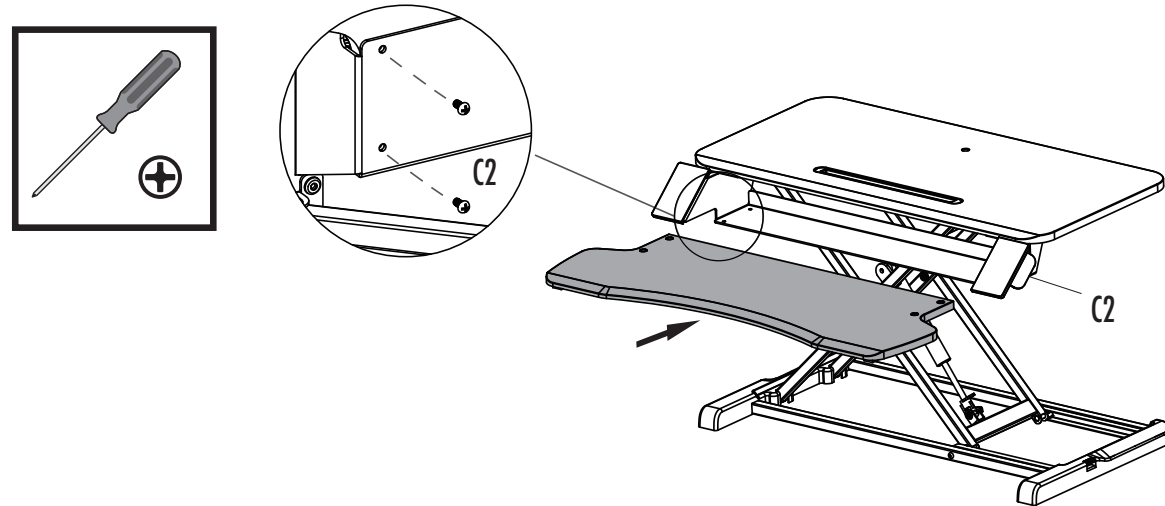

SCHRITT 6

Verlegen Sie Ihre Kabel mit den selbstklebenden Kabelklemmen (B), während sich die Workstation in der höchsten Position befindet und stellen Sie sicher, dass die Kabel nicht von der Stützstangen eingeklemmt werden. Stellen Sie sicher, dass die Kabel lang genug sind, um die ganze Verstellhöhe des Geräts (16 Zoll/406 mm) zu unterstützen.

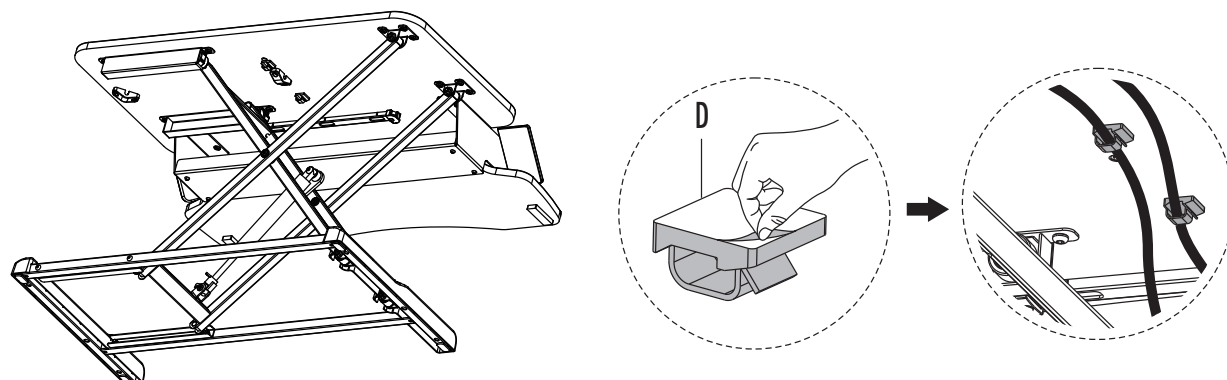

3-JÄHRIGE EINGESCHRÄNKTE GARANTIE FÜR DIE FELLOWES CORSIVO™ SITZ- UND STAND-WORKSTATION

Fellowes, Inc. (das „Unternehmen“) garantiert für die Dauer von drei (3) Jahren ab dem ursprünglichen Kaufdatum des Produkts, dass dieses frei von Material- und Herstellungsfehlern ist. Sollte ein solcher Fehler während des Garantiezeitraums auftreten, sorgt das Unternehmen (in seinem alleinigen Ermessen) entweder für die Reparatur oder den Ersatz des fehlerhaften Produkts ohne Berechnung von Arbeits- oder Materialkosten, oder es erstattet den Kaufpreis zurück.

Diese Garantie gilt nur für den ersten Käufer, der das Produkt im Einzelhandel erwirbt. Ausgeschlossen von der Garantie sind Forderungen, die auf unsachgemäßen Gebrauch, die Missachtung von Installations- und Gebrauchsanweisungen, Nachlässigkeit, die Verwendung nicht zugelassener Zusatzgeräte, kommerzielle Nutzung, den Betrieb bei Strom- oder Spannungsbedingungen außerhalb der Spezifikation oder unerlaubte Wartung während des Garantiezeitraums, außerhalb der vorliegenden Garantiebedingungen, zurückzuführen sind.

DIE DAUER ETWAIGER STILLSCHWEIGENDER GARANTIEN, UNTER ANDEREM DIE DER MARKTTAUGLICHKEIT ODER EIGNUNG FÜR EINEN BESTIMMTEN ZWECK, IST AUSDRÜCKLICH AUF DIE DAUER DER BEGRENZTEN GARANTIE BESCHRÄNKT.

SOWEIT GESETZLICH NICHT ANDERS VORGESCHRIEBEN, BESTEHT DIE EINZIGE ABHILFEMASSNAHME DES KUNDEN BEI EINTRETEN DES GARANTIEFALLS ODER BERÜCKSICHTIGUNG ANDERER STILLSCHWEIGENDER GARANTIEN ODER VERPFLICHTUNGEN, DIE SICH GESETZLICH ODER ANDERWEITIG ERGEBEN, WIE IN DIESER GARANTIEERKLÄRUNG BESCHRIEBEN, MAXIMAL IN DER REPARATUR, IM ERSATZ ODER IN DER KAUFPREISERSTATTUNG, WOBEI DIE WAHL DER ABHILFE IM ALLEINGEN ERMESSEN DES UNTERNEHMENS LIEGT.

DAS UNTERNEHMEN, SEINE TOCHTERGESELLSCHAFTEN, NIEDERLASSUNGEN, ZUGEHÖRIGEN ENTITÄTEN, HÄNDLER ODER DEREN JEWEILIGE BEAUFTRAGTE, DIREKTOREN, MITARBEITER ODER DIE PERSONEN, FÜR DIE SIE GESETZLICH VERANTWORTLICH SIND, HAFTEN IN KEINEM FALL FÜR FOLGESCHÄDEN ODER BEILÄUFIGE SCHÄDEN, DIE SICH IM ZUSAMMENHANG MIT DEM PRODUKT ERGEBEN KÖNNTEN. DAS UNTERNEHMEN UND DIE GENANNTEN ANDEREN PARTEIEN ÜBERNEHMEN KEINE VERPFLICHTUNG ODER HAFTUNG AUSSERHALB DER HIERIN GEREGLTEN BESTIMMUNGEN, UND BERECHTIGEN AUCH KEINEN VERTRETER ODER SONSTIGE PERSONEN ZUR ÜBERNAHME EINER SOLCHEN VERPFLICHTUNG ODER HAFTUNG.

INSTRUKCJE BEZPIECZEŃSTWA/ OSTRZEŻENIA

Przed użyciem przeczytać wszystkie instrukcje i ostrzeżenia i przestrzegać ich.



- **OSTRZEŻENIE: RYZYKO PRZYKLESZCZENIA! PODCZAS UŻYTKOWANIA TRZYMAĆ RĘCE Z DAŁA OD WSPORNİKÓW. NIEPRZESTRZEGANIE TEGO ZALECENIA MOŻE PROWADZIĆ DO POWAŻNYCH OBRAŻEŃ.**
- **NIE PRZEKRACZAĆ MAKSYMALNEGO OKREŚLONEGO OBCIĄŻENIA. ISTNIEJE RYZYKO POWAŻNYCH OBRAŻEŃ CIAŁA LUB USZKODZENIA MIENIA.**
- Podczas użytkowania trzymać kable z dala od wsporników; postępować zgodnie z zamieszczonymi w tej instrukcji zaleceniami odnośnie układania kabli. Niezastosowanie się do tych zaleceń może prowadzić do uszkodzenia sprzętu lub obrażeń ciała.
- **NIE opierać się na blacie na klawiaturę.**
- Podczas obsługi stanowiska roboczego zawsze używać obu rąk.
- Upewnić się, że biurko lub powierzchnia montażowa są ustawione równo i utrzymują łączny ciężar stanowiska roboczego i akcesoriów.
- Przed przystąpieniem do przenoszenia stanowisk-a roboczego zdjąć z niego wszystkie sprzęty i akcesoria.
- Stanowisko jest kompatybilne wyłącznie z zestawem ramienia do monitora firmy Fellowes do modelu Lotus.
- Producent zaświadcza, że produkt spełnia lub przekracza obowiązujące normy ANSI/BIFMA.

≤ 15 Kg
≤ 33 lb
≤ 2 Kg
≤ 4,4 lb

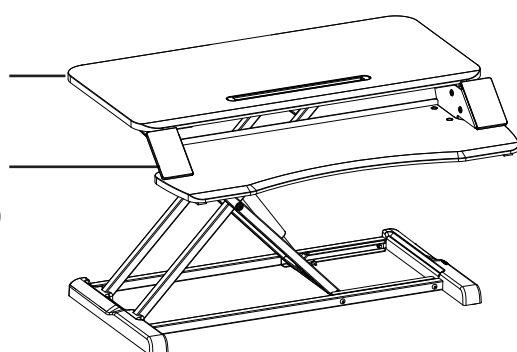

ZAWARTOŚĆ

Zawartość

- A Stanowisko robocze
- B Błat na klawiaturę
- C Gwintowana wkładka/śruba krzyżakowa M5x10 mm z łbem stożkowym płaskim
- D Samoprzylepne zaciski kablowe
- E Piankowe podkładki
- F Gumowe nóżki

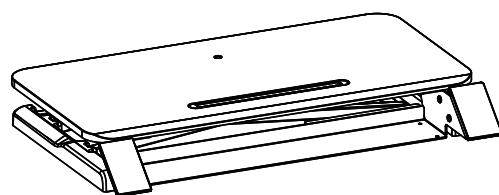

A (x1)



B (x1)



C1/C2 (x4)



D (x4)



E (x2)



F (x4)

Inne wymagane narzędzia

Wkrętak krzyżowy

PRZYGOTOWANIE

KROK 1

Odkręcić cztery śruby krzyżakowe M5x10 mm z łbem stożkowym płaskim (C2) z gwintowanych wkładek (C1) za pomocą wkrętaka krzyżowego.

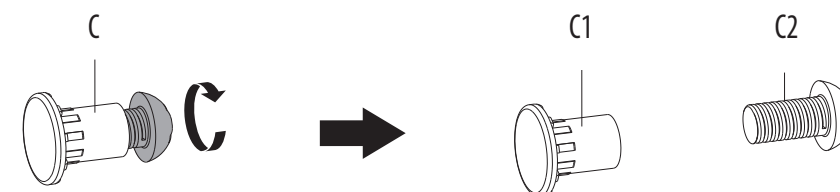

KROK 2

Przygotować blat na klawiaturę (B), mocując 2 piankowe podkładki (E) po stronie spodniej w sposób ukazany na pierwszym rysunku. Obrócić blat na klawiaturę (B) do pozycji roboczej i założyć cztery gwintowane wkładki (C1) w górnej części blatu.

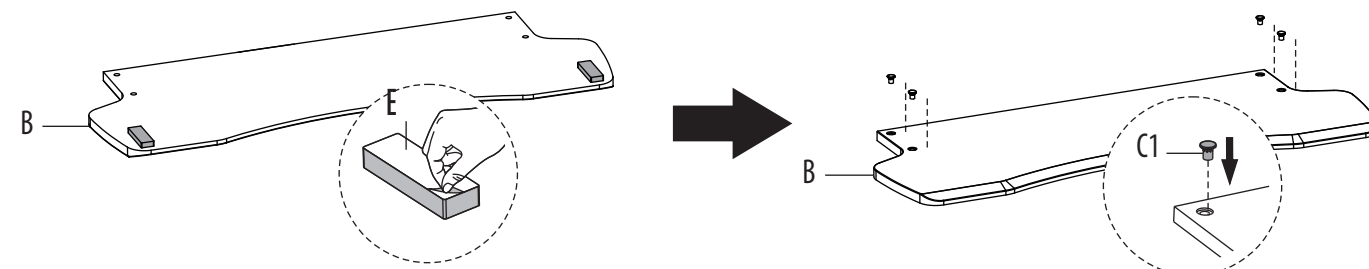

KROK 3

Nałożyć cztery gumowe nóżki (F) pod spodem stanowiska roboczego (A) i zdjąć plastikową opaskę.

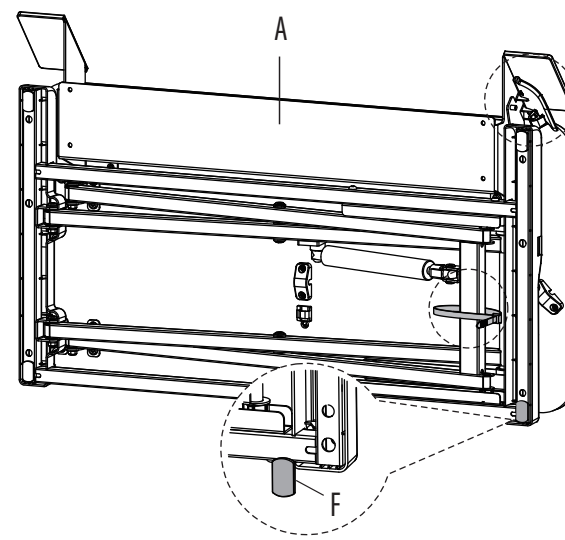

PRZESTROGA: Nie uruchamiać uchwytu podczas zdejmowania plastikowej opaski. Przesunąć uchwyt dopiero po ustawieniu produktu w pozycji pionowej.



KROK 4

Po ustawieniu stanowiska roboczego (A) na płaskiej, stabilnej powierzchni podnieść je do najwyższego położenia za pomocą uchwytu.

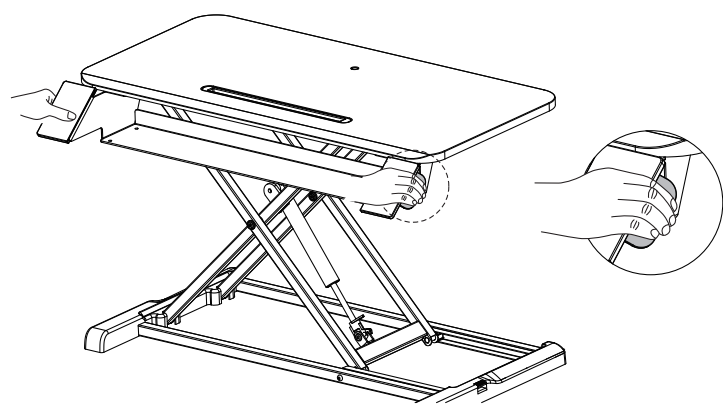

KROK 5

Umieścić blat na klawiaturę (B) na stanowisku roboczym (A), upewniając się, że wszystkie cztery otwory zostały wyrównane. Po wyrównaniu wkręcić cztery śruby krzyżakowe M5x10 mm z łbem stożkowym płaskim (C2) za pomocą wkrętaka krzyżowego.

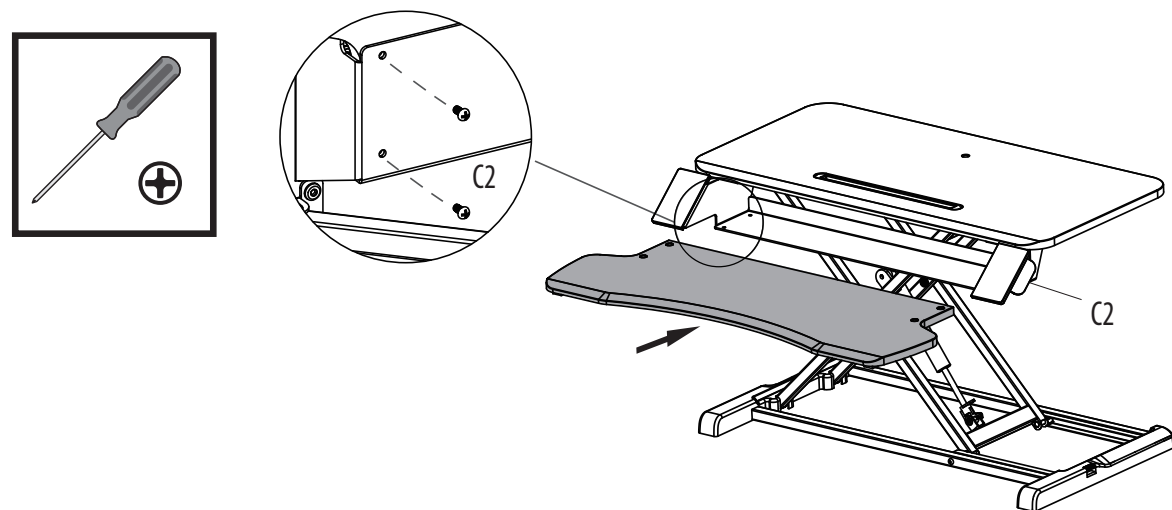

KROK 6

Gdy stanowisko robocze znajduje się w najwyższym położeniu, poprowadzić kable za pomocą samoprzylepnych zacisków kablowych (B) w taki sposób, aby nie dopuścić do przyciśnięcia ich przez wsporniki. Upewnić się, że przewody mają długość zezwalającą na zapewnienie pełnego zakresu ruchu stanowiska (16"/406 mm).

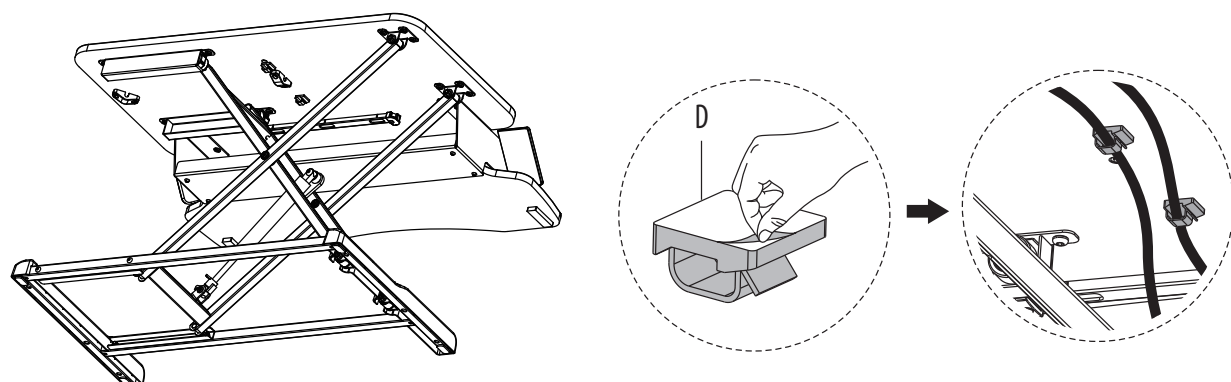

3-LETNIA OGRANICZONA GWARANCJA NA STANOWISKO ROBOCZE DO PRACY NA SIEDZĄCO LUB STOJĄCO CORSIVO™ FIRMY FELLOWES

Fellowes, Inc. (dalej: „Firma”) gwarantuje, że ten produkt będzie wolny od wad materiałowych i produkcyjnych występujących w okresie trzech (3) lat od dnia pierwotnego zakupu tego produktu. Jeśli powyższe wady zostaną wykryte przed upływem okresu gwarancji, Firma (według własnego uznania) naprawi lub wymieni wadliwy produkt bez dodatkowych opłat za usługi lub części, lub zwróci klientowi koszt zakupu.

Niniejsza gwarancja obowiązuje przez wyszczególniony okres gwarancji, jedynie w przypadku kupna pierwotnego oraz zgodnie z warunkami określonymi w gwarancji. Gwarancja nie obejmuje wad, które powstały w wyniku nieprawidłowego użytkowania, niezastosowania się do instrukcji instalacji i użytkowania, zaniedbania, wykorzystania niedozwolonych dodatków, użytku komercyjnego, zastosowania niewłaściwego napięcia lub prądu oraz napraw wykonywanych poza autoryzowanym serwisem w okresie gwarancji.

OKRES OBOWIĄZYWANIA WSZELKICH GWARANCJI DOROZUMIANYCH, W TYM MIĘDZY INNYMI DOROZUMIANYCH GWARANCJI PRZYDATNOŚCI HANDLOWEJ I PRZYDATNOŚCI DO OKREŚLONEGO CELU, JEST JEDNOZNACZNIE OGRANICZONY DO OKRESU NINIEJSZEJ GWARANCJI.

ANI FIRMA, ANI JEJ PODMIOTY STOWARZYSZONE, PODMIOTY ZALEŻNE, PODMIOTY POWIĄZANE, SPRZEDAWCY ANI ICH ODPOWIEDNI PRZEDSTAWICIELE, DYREKTORZY ANI PRACOWNICY, ANI TEŻ OSOBY, ZA KTÓRE SĄ ONI USTAWOWO ODPOWIEDZIALNI, W ŻADNYCH OKOLICZNOŚCIACH NIE PONOSZĄ ODPOWIEDZIALNOŚCI ZA WTÓRNE ANI PRZYPADKOWE SZKODY PONIESIONE W ZWIĄZKU Z UŻYTKOWANIEM PRODUKTU. FIRMA I TAKIE INNE STRONY NIE PRZYJMĄ ANI NIE UPOWAŻNIĄ PRZEDSTAWICIELA LUB INNYCH OSÓB DO PRZYJĘCIA W IMIENIU KTÓREJKOLWIEK Z NICH JAKIKOLWIEK ZOBOWIĄZAŃ INNYCH NIŻ TE, KTÓRE SĄ WYRAŹNIE OKREŚLONE W NINIEJSZEJ UMOWIE.

ISTRUZIONI DI SICUREZZA / AVVERTENZE

Prima dell'utilizzo, leggere e seguire tutte le istruzioni e avvertenze.



- **ATTENZIONE: PUNTO AD ALTO RISCHIO! TENERE LE MANI LONTANE DALLE BARRE DI SOSTEGNO DURANTE IL FUNZIONAMENTO. PERICOLO DI GRAVI LESIONI.**
- **NON SUPERARE LA CAPACITÀ DI PESO MASSIMA INDICATA, PERICOLO DI GRAVI LESIONI O DI DANNI MATERIALI.**
- Tenere i cavi lontani dalle barre di sostegno durante il funzionamento; attenersi alle istruzioni per l'instradamento dei cavi incluse nel presente manuale. La mancata osservanza di queste istruzioni può causare danni all'attrezzatura o lesioni personali.
- **NON appoggiarsi sulla piattaforma per tastiera.**
- Regolare la postazione di lavoro usando sempre tutte e due le mani.
- Verificare che la scrivania o la superficie di installazione siano in piano e possano sostenere il peso combinato della postazione di lavoro e degli accessori.
- Prima di spostare la postazione di lavoro, rimuoverne tutte le attrezzature e gli accessori.
- Compatibile solo con il kit per braccio del monitor Fellowes per Lotus.
- Il fabbricante certifica che il prodotto rispetta o supera gli standard ANSI/BIFMA vigenti.

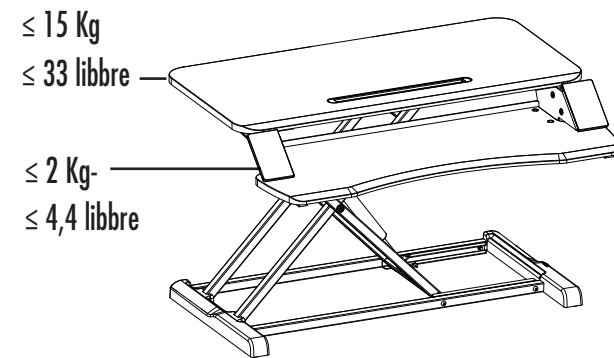

CONTENUTO

In dotazione

- A Postazione di lavoro
- B Piattaforma per tastiera
- C Inserto filettato / Vite a testa bombata con impronta a croce M5 x 10 mm
- D Clip adesive per cavi
- E Cuscinetti in schiuma
- F Piedini in gomma

Altri utensili necessari

Cacciavite a stella

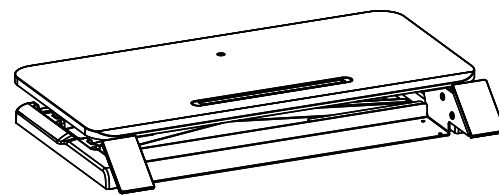

A (x1)



C1/C2 (x4)

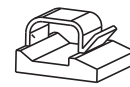

D (x4)



B (x1)



E (x2)

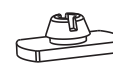

F (x4)

PREPARAZIONE

FASE 1

Rimuovere le quattro viti a testa bombata con impronta a croce M5 x 10 mm (C2) dagli inserti filettati (C1) mediante un cacciavite a stella.

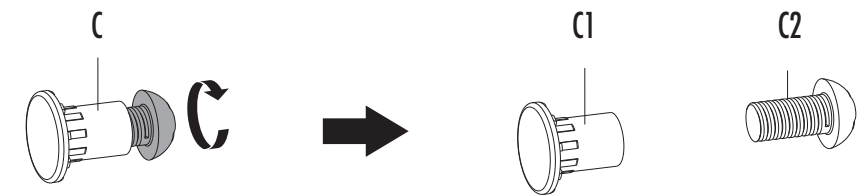

FASE 2

Preparare la piattaforma per tastiera (B) applicando 2 cuscinetti in schiuma (E) alla superficie inferiore, come indicato nella prima immagine. Ruotare la piattaforma per tastiera (B) in posizione verticale e inserire quattro inserti filettati (C1) nella superficie superiore.

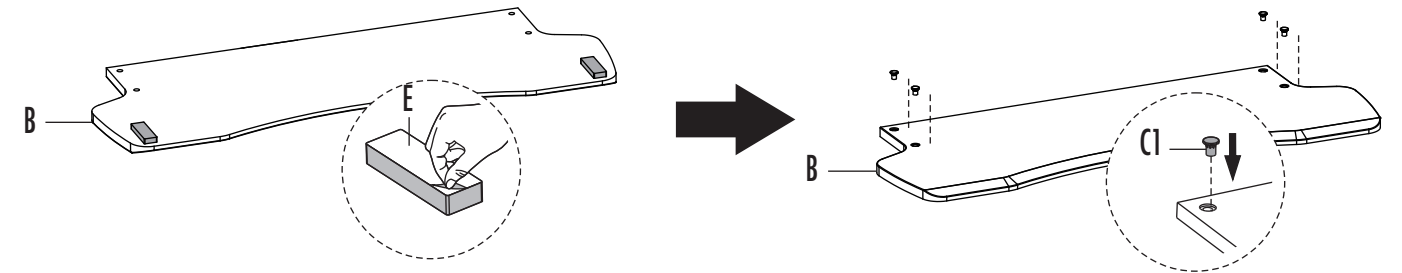

FASE 3

Applicare quattro piedini in gomma (F) alla parte inferiore della postazione di lavoro (A) e rimuovere la cinghia di plastica.

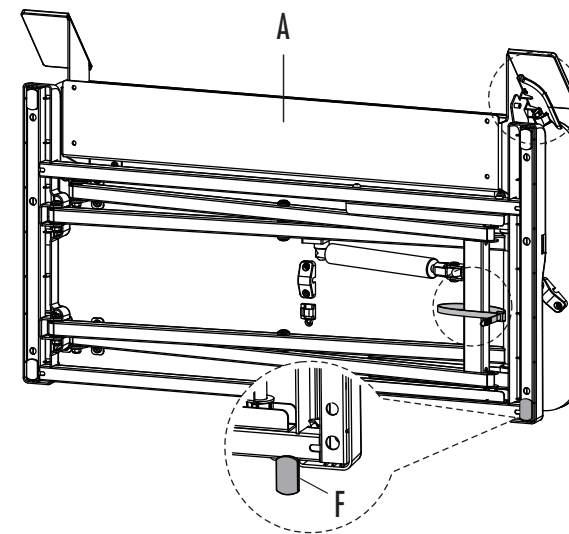

ATTENZIONE: non inserire la maniglia quando si rimuove la cinghia di plastica. Inserire la maniglia solo quando il prodotto è in posizione verticale

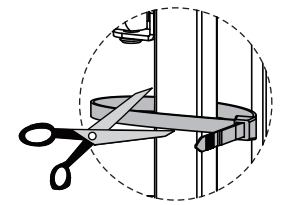
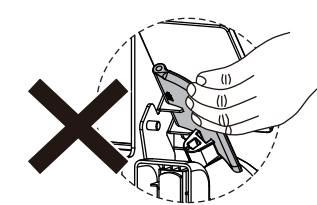

FASE 4

Con la postazione di lavoro (A) su una superficie piana e stabile, impiegare la maniglia e sollevare la postazione di lavoro fino alla posizione più alta.

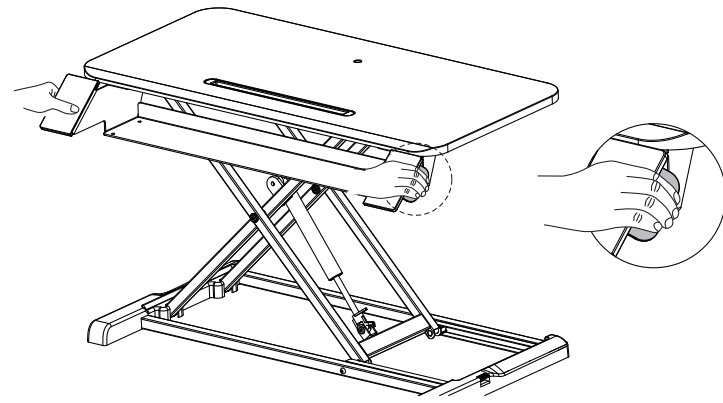

FASE 5

Posizionare la piattaforma per tastiera (B) sulla postazione di lavoro (A) assicurandosi che tutti e quattro i fori siano allineati. Una volta allineati, introdurre quattro viti a testa bombata con impronta a croce M5 x 10 mm (C2) e avvitare mediante un cacciavite a stella.

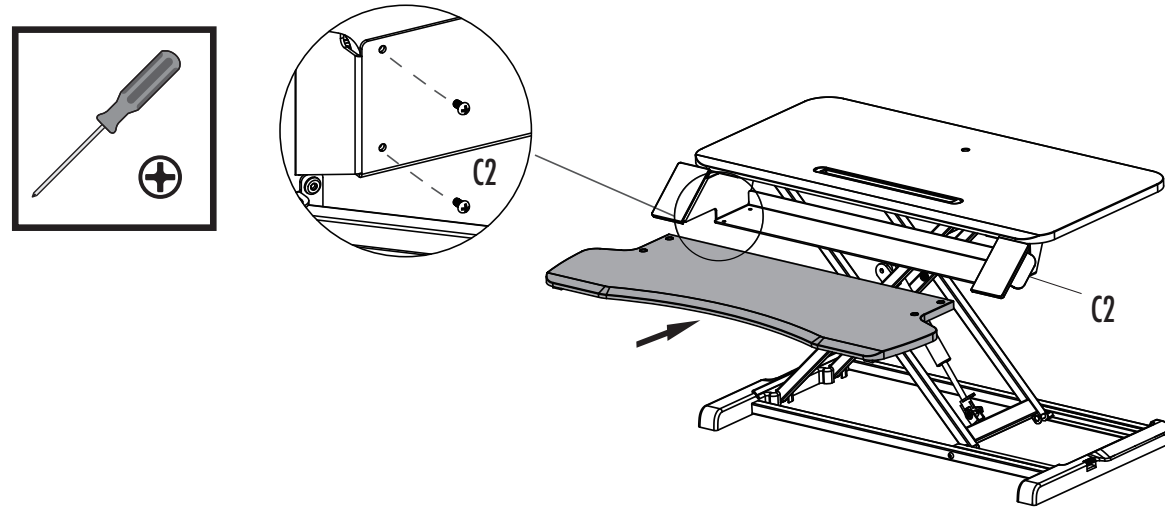

FASE 6

Mentre la postazione di lavoro è nella posizione più alta instradare i cavi utilizzando le apposite clip adesive (B), in modo che non vengano schiacciati dalle barre di sostegno. Verificare che i cavi siano abbastanza lunghi da consentire il raggio di movimento completo (16"/406 mm).

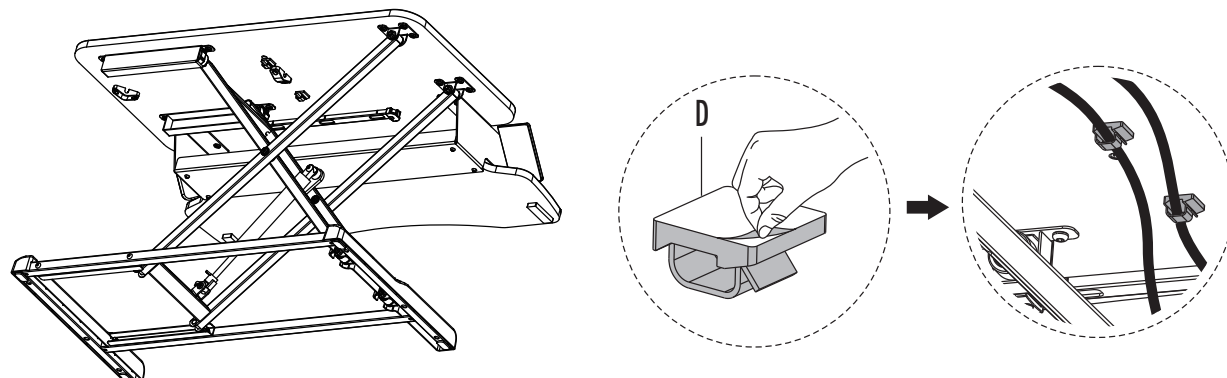

GARANZIA LIMITATA DI 3 ANNI PER POSTAZIONE DI LAVORO SIT-STAND FELLOWES CORSIVO™

Fellowes, Inc. (l'"Azienda") garantisce che il prodotto è esente da difetti di materiali e di manodopera per un periodo di tre (3) anni dalla data di acquisto originale del prodotto. Nel caso in cui dovessero presentarsi difetti durante il periodo di garanzia, l'Azienda (a propria esclusiva discrezione) provvederà a riparare o a sostituire il prodotto difettoso senza addebitare spese per l'assistenza o le parti di ricambio, oppure rimborserà il prezzo d'acquisto.

La presente garanzia si applica esclusivamente all'acquirente originario e non copre le richieste per danni causati da uso non corretto, inosservanza delle istruzioni di installazione e utilizzo, trascuratezza, utilizzo di accessori non autorizzati, uso commerciale, utilizzo con tensione o corrente diversa da quella specificata sul prodotto o interventi non autorizzati durante il periodo di garanzia per condizioni altrimenti coperte dalla garanzia.

LA DURATA DELLE GARANZIE IMPLICITE, QUALI A TITOLO ESEMPLIFICATIVO LE GARANZIE IMPLICITE DI COMMERCIALIZZABILITÀ O IDONEITÀ PER UNO SCOPO PARTICOLARE, È ESPRESSAMENTE LIMITATA ALLA DURATA DELLA PRESENTE GARANZIA LIMITATA.

SALVO DISPOSIZIONI DELLA LEGGE IN VIGORE, L'UNICO RIMEDIO PER IL CLIENTE IN CASO DI VIOLAZIONE DI QUESTA GARANZIA O DI ALTRE GARANZIE IMPLICITE O DI ALTRI OBBLIGHI DERIVANTI A NORMA DI LEGGE O IN ALTRO MODO SARÀ LIMITATO COME QUI SPECIFICATO ALLA RIPARAZIONE DEL PRODOTTO, ALLA SUA SOSTITUZIONE O AL RIMBORSO DEL PREZZO DI ACQUISTO, A ESCLUSIVA DISCREZIONE DELL'AZIENDA.

IN NESSUN CASO L'AZIENDA, LE SUE AZIENDE CONTROLLATE, FILIALI, ENTITÀ CORRELATE, I RIVENDITORI O I RISPETTIVI COLLABORATORI, DIRETTORI O DIPENDENTI O LE PERSONE PER LE QUALI SONO RESPONSABILI PER LEGGE POTRANNO ESSERE RITENUTI RESPONSABILI DI QUALSIVOGLIA DANNO CONSEGUENZIALE O ACCIDENTALE SUBITO IN RELAZIONE AL PRODOTTO. L'AZIENDA E LE ALTRE PARTI NON SI ASSUMONO NÉ AUTORIZZANO RAPPRESENTANTI O ALTRE PERSONE AD ASSUMERSI PER NESSUNO DI LORO OBBLIGHI O RESPONSABILITÀ DIVERSI DA QUANTO ESPRESSAMENTE INDICATO NEL PRESENTE DOCUMENTO.

VEILIGHEID INSTRUCTIES / WAARSCHUWINGEN

Lees vóór gebruik alle instructies en waarschuwingen en houd u hieraan.



- **WAARSCHUWING: KNELPUNT! HOUD BEIDE HANDEN WEG VAN STEUNBALKEN TIJDENS OMHOOG/OMLAAG BEWEGEN WERKSTATION. ER KAN ERNSTIG LETSEL ONTSTAAN.**
- **ZORG ERVOOR DAT HET MAXIMUMGEWICHT NIET WORDT OVERSCHREDEN. OVERSCHRIJDING KAN ERNSTIG LETSEL OF SCHADE AAN EIGENDOMMEN TOT GEVOLG HEBBEN.**
- Houd de kabels uit de buurt van de steunbalken tijdens het omhoog/omlaag bewegen van de werkplek. Volg de kabelgeleidingsinstructies in deze handleiding. Het niet opvolgen van deze instructies kan schade aan de apparatuur of persoonlijk letsel tot gevolg hebben.
- Leun **NIET** op het toetsenbordplatform.
- Gebruik steeds beide handen om het werkstation te bedienen.
- Zorg ervoor dat het bureau of het montageoppervlak waterpas en stevig genoeg is om het gecombineerde gewicht van het werkstation en de accessoires te ondersteunen.
- Verwijder alle apparatuur en accessoires van het werkstation alvorens deze te verplaatsen.
- Alleen compatibel met de Fellowes monitorarm-set voor Lotus.
- De fabrikant certificeert dat het product minstens voldoet aan de toepasselijke ANSI/BIFMA-normen.

≤ 15 Kg

≤ 33 lbs

≤ 2 Kg

≤ 4,4 lbs

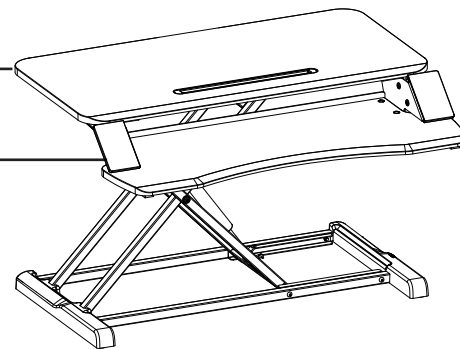

INHOUD

Meegleverd

- A Werkstation
- B Toetsenbordplatform
- C Schroefdraadinzetstuk / M5x10mm Kruiskopschroeven
- D Zelfklevende kabelclips
- E Foam Pads
- F Rubberen voetjes

Verder benodigde gereedschappen

Phillips-schroevendraaier

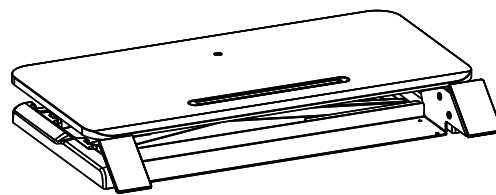

A (x1)



B (x1)



C1/C2 (x4)



D (x4)



E (x2)



F (x4)

INSTALLATIE

STAP 1

Verwijder de vier M5x10mm kruiskopschroeven (C2) uit de schroefdraadinzetstukken (C1) met een kruiskopschroevendraaier.

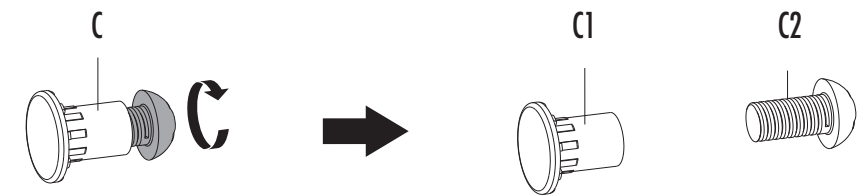

STAP 2

Bereid het toetsenbordplatform (B) voor door 2 foam pads (E) op de onderzijde aan te brengen, zoals weergegeven op de eerste afbeelding. Draai het toetsenbordplatform (B) rechtop en plaats de vier schroefdraadinzetstukken (C1) in de bovenzijde.

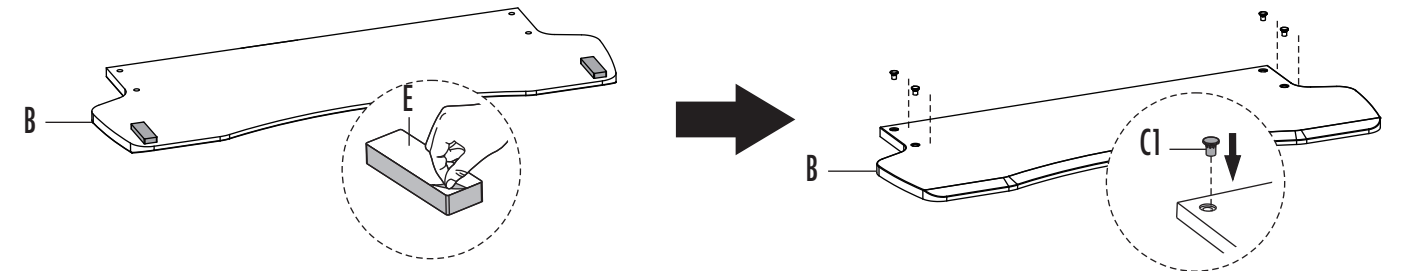

STAP 3

Breng vier rubberen voetjes (F) aan op de onderkant van het werkstation (A) en verwijder de plastic band.

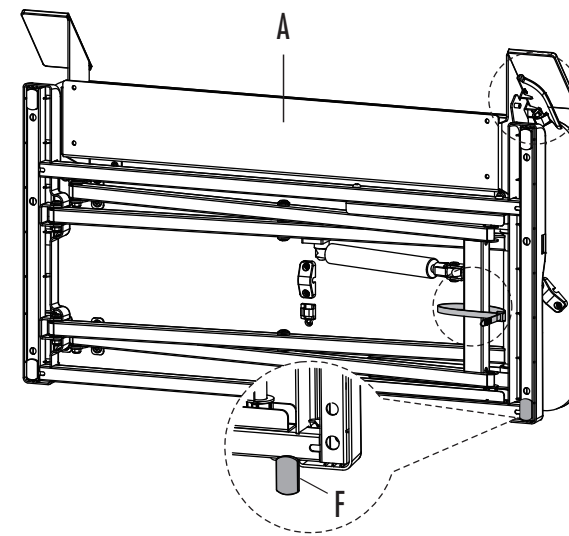

VOORZICHTIG: houd de handgreep niet vast tijdens het verwijderen van de plastic band. Gebruik de handgreep uitsluitend wanneer het product rechtop staat.

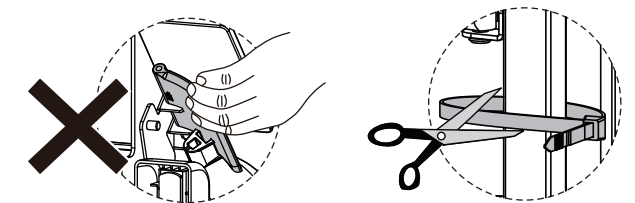

STAP 4

Zorg dat het werkstation (A) op een vlakke, stabiele ondergrond staat en gebruik vervolgens de hendel om het werkstation in de hoogste stand te zetten.

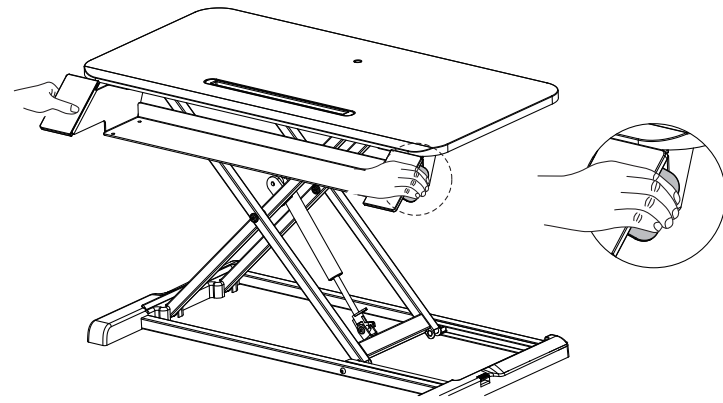

STAP 5

Plaats het toetsenbordplatform (B) op werkstation (A) en zorg ervoor dat alle vier gaten op één lijn liggen. Na de uitlijning installeert u de vier M5x10mm kruiskopschroeven (C2) met een kruiskopschroevendraaier.

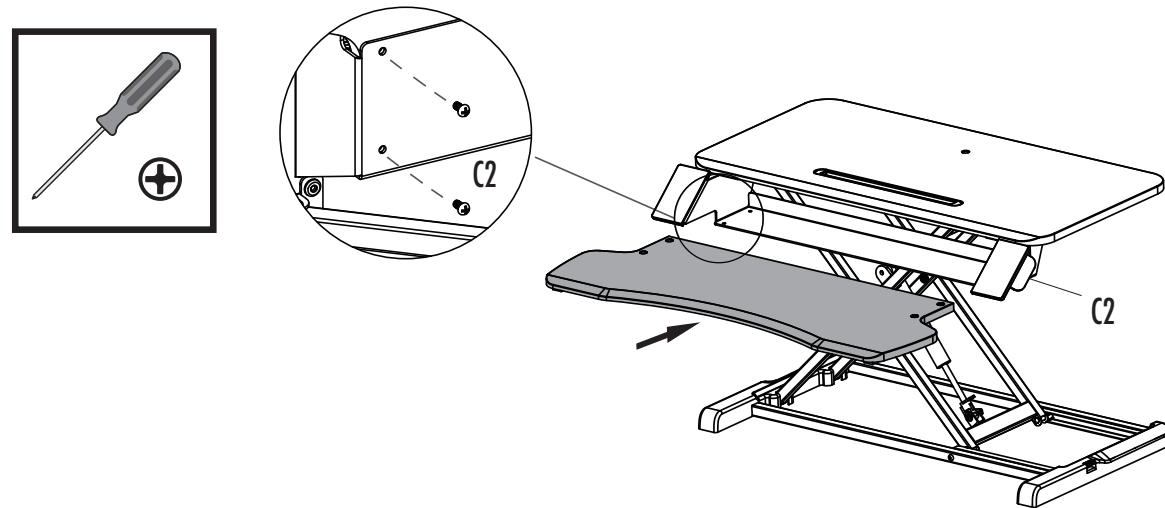

STAP 6

Terwijl het werkstation zich in de hoogste positie bevindt, leidt u de kabels met behulp van de zelfklevende kabelclips (D) om ervoor te zorgen dat de kabels niet bekneld raken door de steunbalken. Zorg ervoor dat de kabels lang genoeg zijn om het volledige bewegingsbereik mogelijk te maken (16"/406 mm).

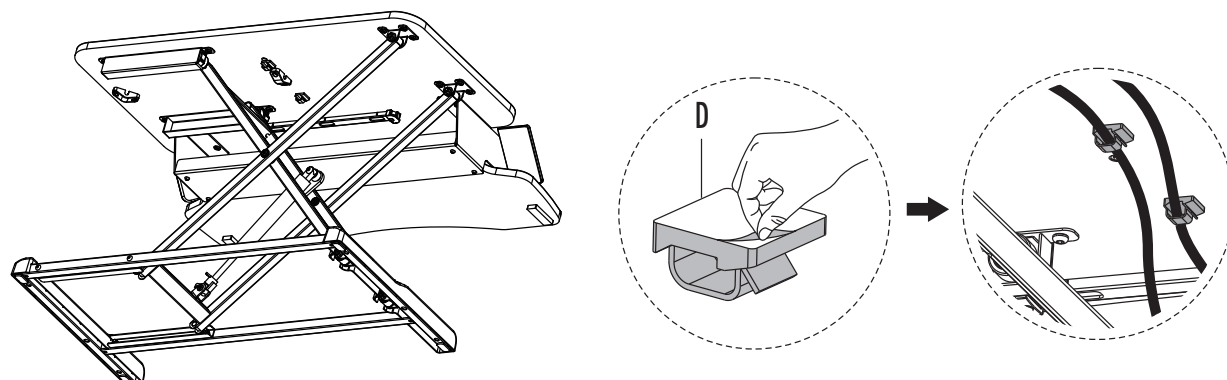

FELLOWES CORSIVO™ STA-ZIT-WERKSTATION 3 JAAR BEPERKTE GARANTIE

Fellowes, Inc (het "Bedrijf") garandeert dat dit product gedurende drie (3) jaar na de oorspronkelijke aankoopdatum van het product vrij blijft van materiaal- en productiefouten. Als zich een dergelijk defect voordoet tijdens de garantieperiode, zal het Bedrijf (volledig naar eigen inzicht) het defecte product repareren of vervangen, zonder enige kosten voor onderhoud of onderdelen in rekening te brengen, of zal het Bedrijf het aankoopbedrag terugbetalen.

Deze garantie is alleen van toepassing op de consument die het product oorspronkelijk koopt en biedt geen dekking voor claims die voortkomen uit verkeerd gebruik, het niet volgen van instructies over installatie en gebruik, verwaarlozing, gebruik van niet-geautoriseerde accessoires, commercieel gebruik, gebruik bij een stroomsterkte of voltage anders dan vermeld op het product, of ongeautoriseerd onderhoud gedurende de garantieperiode voor problemen die anders onder de garantie vallen.

DE DUUR VAN ALLE IMPLICIETE GARANTIES, INCLUSIEF MAAR NIET BEPERKT TOT ENIGE IMPLICIETE GARANTIES VAN VERKOOPBAARHEID OF GESCHIKTHEID VOOR EEN BEPAALD DOEL, BLIJFT EXPLICIET BEPERKT TOT DE DUUR VAN DEZE BEPERKTE GARANTIE.

TENZIJ ANDERSZINS VEREIST ONDER HET TOEPASSELIJKE RECHT, IS HET EXCLUSIEVE VERHAAL VAN DE KLANT VOOR INBREUK OP DEZE GARANTIE OF ENIGE IMPLICIETE GARANTIE OF VOOR ENIGE ANDERE VERPLICHTING DIE VOORTKOMT UIT DE WERKING VAN HET RECHT OF ANDERSZINS, BEPERKT ZOALS HIER UITEENGEZET TOT REPARATIE, VERVANGING OF RESTITUTIE VAN DE AANKOOPPRIJS, DIT NAAR EIGEN INZICHT VAN HET BEDRIJF.

HET BEDRIJF, AAN HET BEDRIJF GELIEERDE BEDRIJVEN, DOCHTERONDERNEMINGEN, GERELATEERDE ENTITEITEN, WEDERVERKOPERS OF HUN RESPECTIEVE LEIDINGGEVENDEN, DIRECTEUREN OF WERKNEMERS OF DIE PERSONEN WAARVOOR ZIJ WETTELIJK VERANTWOORDELIJK ZIJN, ZIJN IN GEEN GEVAL AANSPRAKELIJK VOOR GEVOLGSCHADE OF INCIDENTELE SCHADE DIE IS GELEDEN IN VERBAND MET HET PRODUCT. HET BEDRIJF EN DEZE ANDERE PARTIJEN AANVAARDEN GEEN VERPLICHTING OF AANSPRAKELIJKHEID ANDERS DAN EXPLICIET HIERIN UITEENGEZET, NOCH AUTORISEREN ZIJ EEN VERTEGENWOORDIGER OF ANDERE PERSOON ERTOE DEZE VOOR HEN TE AANVAARDEN.

SÄKERHETSANVISNINGAR/VARNINGAR

Läs och följ alla instruktioner och varningar före användning.



- VARNING: KLÄMPUNKT! HÅLL HÄNDER BORTA FRÅN STÖDSTÄNGER UNDER DRIFT. KAN ORSAKA ALLVARLIGA SKADOR.
- ÖVERSKRID EJ DEN MAXIMALA VIKTKAPACITETEN. ALLVARLIGA PERSONSKADOR ELLER MATERIALSKADOR KAN UPPSTÅ
- Håll kablar borta från stödstångerna under drift. Följ instruktionerna för kabeldragning i denna bruksanvisning. Underlåtenhet att följa dessa instruktioner kan leda till skador på utrustning eller till personskador.
- LUTA DIG INTE mot tangentbordsplattformen.
- Använd alltid båda händerna när du använder arbetsstationen.
- Se till att skrivbordet eller monteringsytan är jämn och kan stödja den kombinerade vikten av arbetsstationen och tillbehören.
- Avlägsna all utrustning och alla tillbehör från arbetsstationen innan du flyttar den.
- Endast kompatibel med Fellowes skärmarmpaket för Lotus.
- Tillverkaren garanterar att produkten uppfyller eller överskrider tillämpliga ANSI/BIFMA-standarder.

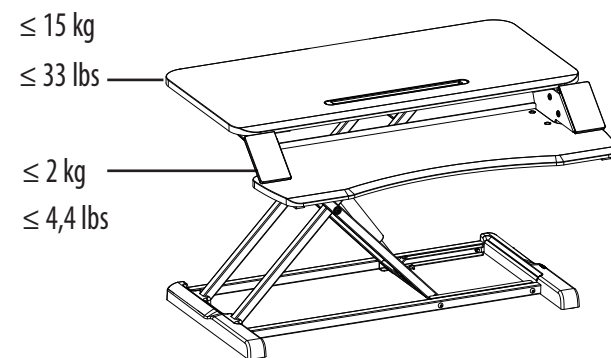

INNEHÅLL

Inkluderat

- A Arbetsplats
- B Tangentbordsplattform
- C Gängad insats / M5 x 10 mm stjärnskruv med rundat huvud
- D Självhäftande kabelklämmor
- E Skumdynor
- F Gummifötter

Andra nödvändiga verktyg
Kryssmejsel

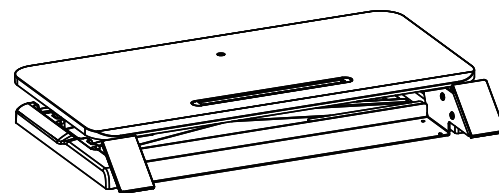

A (x1)



B (x1)



C1/C2 (x4)

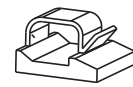

D (x4)



E (x2)



F (x4)

INSTÄLLNINGAR

STEG 1

Ta bort fyra M5 x 10 mm stjärnskruvar med rundat huvud (C2) från de gängade insatserna (C1) med en stjärnskruvmejsel.

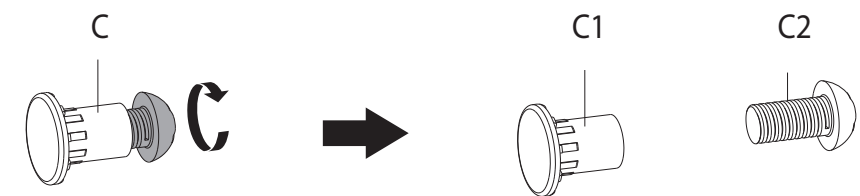

STEG 2

Förbered tangentbordsplattformen (B) genom att applicera 2 skumdynor (E) på bottenytan såsom visas i den första bilden. Vrid tangentbordsplattformen (B) upprätt och sätt in fyra gängade insatser (C1) i toppytan.

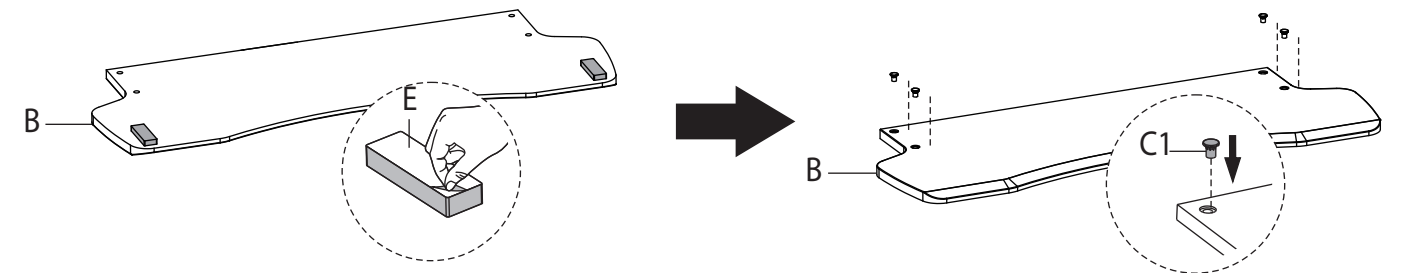

STEG 3

Applicera fyra gummifötter (F) på undersidan av arbetsstationen (A) och ta bort plastremmen.

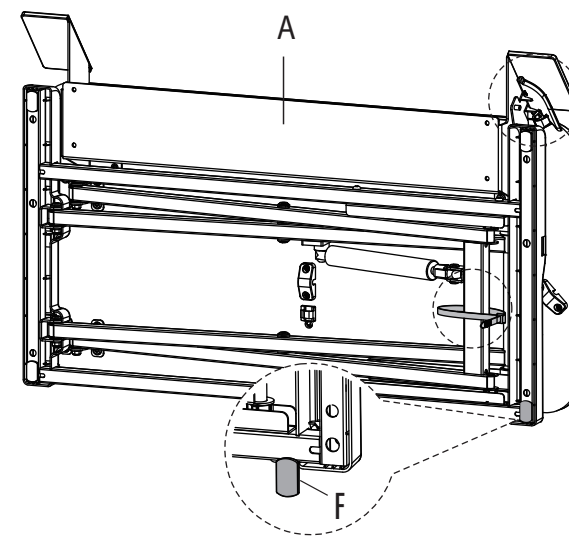

VARNING: Ta inte tag i handtaget när du tar bort plastremmen. Använd endast handtaget när produkten är i upprätt läge.

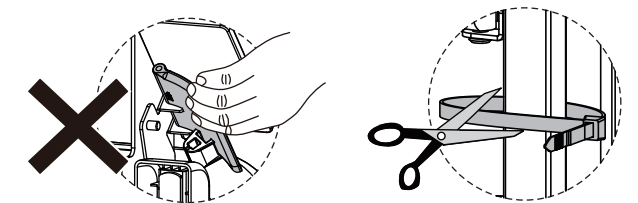

STEG 4

När arbetsstationen (A) är på en plan och stabil yta, ta tag i handtaget och lyft arbetsstationen till den högsta inställningen.

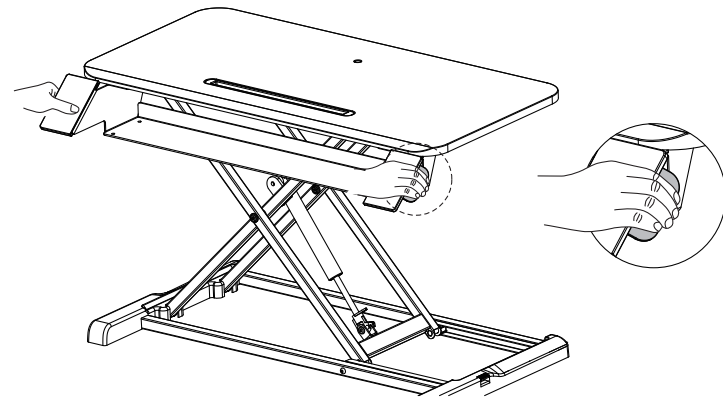

STEG 5

Placera tangentbordsplattformen (B) på arbetsstationen (A) och se till att alla fyra hålen är inriktade. När de är inriktade installerar du fyra M5 x 10 mm stjärnskruvar med rundat huvud (C2) med en stjärnskruvmejsel

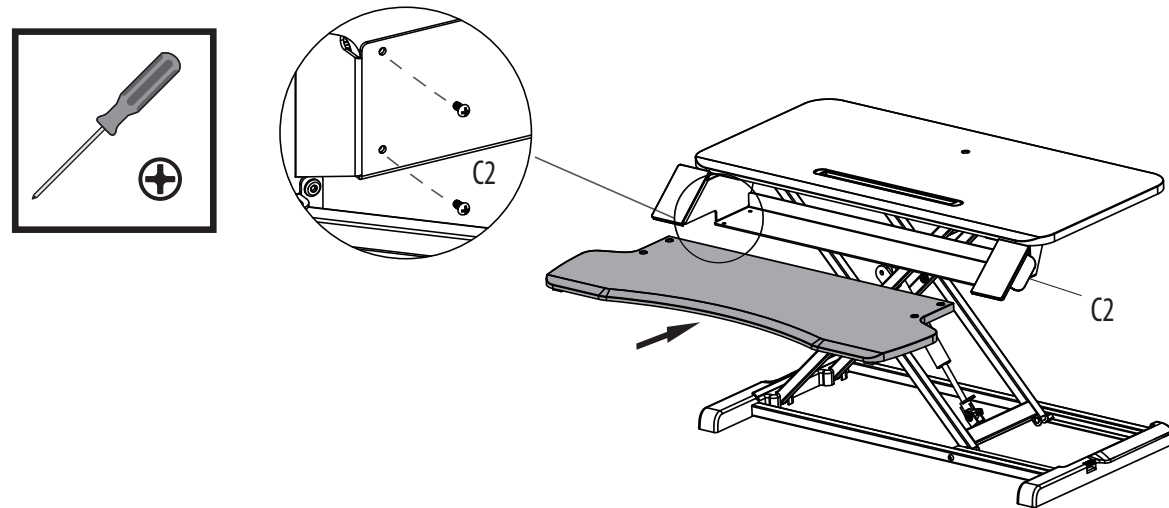

STEG 6

Medan arbetsstationen är i det högsta läget, dra kablarna med de självhäftande kabelklämmorna (B) för att se till att kablarna inte kläms av stödstångerna. Se till att kablarna är tillräckligt långa för att rymma hela rörelseomfånget (16"/406 mm).

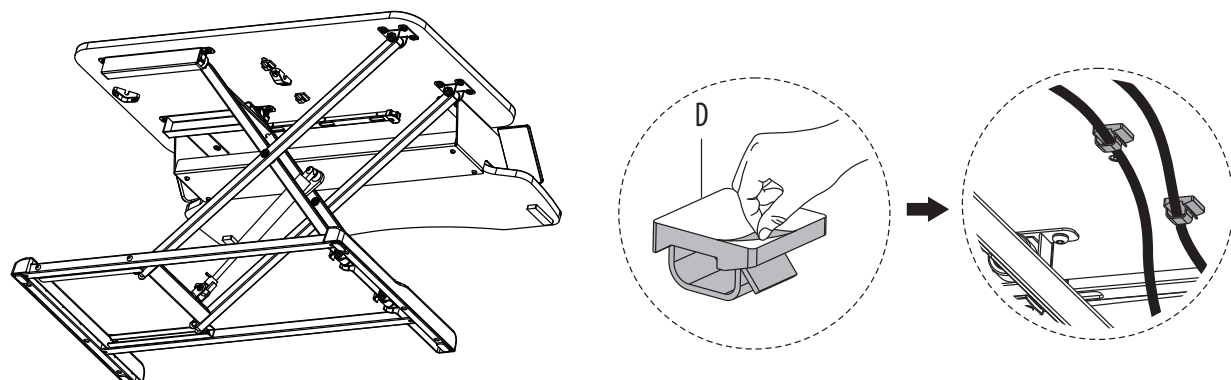

FELLOWES CORSIVO™ SITT/STÅ-ARBETSSTATION MED 3 ÅRS BEGRÄNSAD GARANTI

Fellowes, Inc. ("Bolaget") garanterar att denna produkt är fri från fel med avseende på material och tillverkning som uppstår inom tre (3) år från produktens ursprungliga inköpsdatum. Om en sådan defekt uppkommer under garantiperioden så kommer Bolaget att (efter eget gottfinnande) antingen reparera eller ersätta den defekta produkten utan kostnad för service eller delar, eller återbetala inköpspriset.

Garantin gäller endast den ursprungliga inköparen och täcker ej anspråk som uppstår till följd av missbruk, underlåtenhet att följa instruktionerna vid installation och användning, försummelse, användning av ej godkända tillbehör, kommersiell användning, användning vid en strömstyrka eller spänning som ej motsvarar den som specificeras på produkten, eller obehörig service under garantiperioden på villkor som i övrigt täcks av garanti.

LÅNGDEN PÅ EVENTUELLA UNDERFÖRSTÅDDA GARANTIER, DÄRIBLAND EVENTUELLA GARANTIER AVSEENDE MARKNADSFÖRBARHET ELLER LÄMPLIGHET FÖR ETT VISST SYFTE, BEGRÄNSAS UTTRYCKLIGEN TILL VARAKTIGHETEN FÖR DENNA BEGRÄNSADE GARANTI.

SÅVID ANNAT EJ STIPULERAS I TILLÄMPLIG LAG SKA KUNDENS EXKLUSIVA RÄTTSMEDEL FÖR BROTT MOT DENNA GARANTI ELLER ANNAN UNDERFÖRSTÅDD GARANTI, ELLER NÅGON ANNAN SKYLDIGHET SOM HÄRRÖR FRÅN LAG ELLER HAR ANNAN GRUND, BEGRÄNSAS, ENLIGT VAD SOM STIPULERAS HÄRI, TILL REPARATION, ERSÄTTNING ELLER ÅTERBETALNING AV INKÖSPRIS EFTER FÖRETAGETS OMDÖME.

FÖRETAGET, DESS FILIALER, DOTTERBOLAG, NÄRSTÅENDE ENHETER, ÅTERFÖRSÄLJARE, DERAS RESPEKTIVE TJÄNSTEMÄN, DIREKTÖRER ELLER ANSTÄLLDA, ELLER DE PERSONER FÖR VILKA DE ANSVARAR ENLIGT LAG, SKA UNDER INGA OMSTÄNDIGHETER HA ANSVARSSKYLDIGHET FÖR FÖLJDSKADOR ELLER INDIREKTA SKADOR SOM UPPSTÅR I SAMBAND MED PRODUKTEN. FÖRETAGET OCH DESSA ANDRA PARTER ÅTAR SIG EJ, OCH GER INTE HELLER NÅGON REPRESENTANT ELLER ANNAN PERSON BEHÖRIGHET ATT ÅTA SIG, NÅGON SKYLDIGHET ELLER NÅGOT ANSVAR ANNAT ÄN VAD SOM UTTRYCKLIGEN STIPULERAS HÄRI.

ИНСТРУКЦИИ ПО ТЕХНИКЕ БЕЗОПАСНОСТИ/ПРЕДУПРЕЖДЕНИЯ

Прочитайте и соблюдайте все инструкции и предупреждения перед использованием продукта.



- **ВНИМАНИЕ! ТОЧКА ЗАЖИМА! ИЗБЕГАЙТЕ КОНТАКТА С ПОДДЕРЖИВАЮЩИМИ ШТАНГАМИ ВО ВРЕМЯ СБОРКИ. СУЩЕСТВУЕТ ОПАСНОСТЬ ПРИЧИНЕНИЯ УЩЕРБА ЗДОРОВЬЮ!**
- НЕ ПРЕВЫШАЙТЕ УКАЗАННОЙ МАКСИМАЛЬНОЙ ГРУЗОПОДЪЕМНОСТИ. ЭТО МОЖЕТ ПРИВЕСТИ К СЕРЬЕЗНЫМ ТРАВМАМ ИЛИ ПОВРЕЖДЕНИЮ ИМУЩЕСТВА.
- Не прокладывайте кабели при эксплуатации рядом с поддерживающими штангами, следуйте инструкции по прокладке кабелей, изложенной в этом руководстве. Несоблюдение этих инструкций может привести к повреждению оборудования или травме.
- НЕ опирайтесь на платформу для клавиатуры.
- При выполнении каких-либо действий с рабочим местом обязательно используйте обе руки.
- Убедитесь, что стол и монтажная поверхность находятся в ровном положении и могут выдержать общий вес рабочего места и комплектующих.
- Перед перемещением удалите с рабочего места все оборудование и принадлежности.
- Совместимо только с комплектом кронштейнов для мониторов компании Fellowes для Lotus.
- Производитель подтверждает, что продукт соответствует применимым стандартам ANSI/BIFMA или превосходит их.

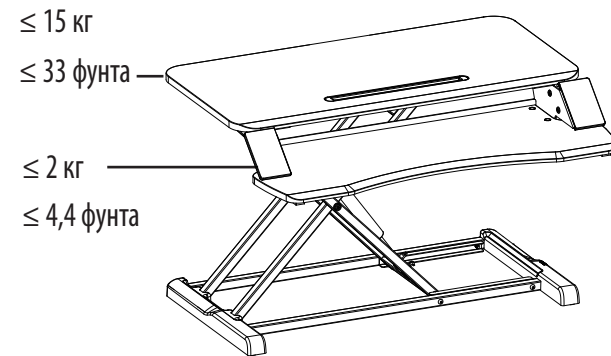

СОДЕРЖАНИЕ

Комплект поставки

- A Рабочее место
- B Платформа для клавиатуры
- C Резьбовая вставка / винт с цилиндрической скругленной головкой и крестовым шлицем M5 x 10 мм
- D Скрепляющие хомуты для кабелей
- E Прокладки из пеноматериала
- F Резиновые ножки

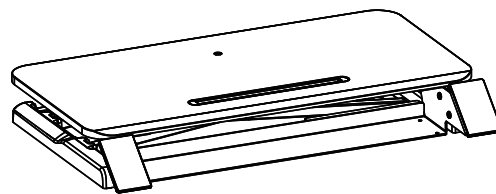

A (x1)



B (x1)



C1/C2 (x4)



D (x4)



E (x2)



F (x4)

Другие необходимые инструменты

Крестообразная отвертка

ПОДГОТОВКА К РАБОТЕ

ШАГ 1

Выкрутите четыре винта с цилиндрической скругленной головкой и крестовым шлицем M5 x 10 мм (C2) из резьбовых вставок (C1) с помощью крестообразной отвертки.

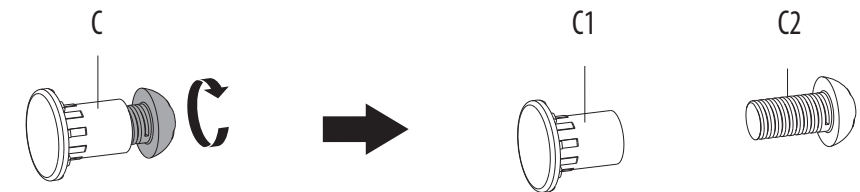

ШАГ 2

Подготовьте платформу для клавиатуры (B), наложив 2 прокладки из пеноматериала (E) на нижнюю поверхность, как показано на первом рисунке. Поверните платформу для клавиатуры (B) вертикально и вставьте четыре резьбовые вставки (C1) в верхнюю поверхность.

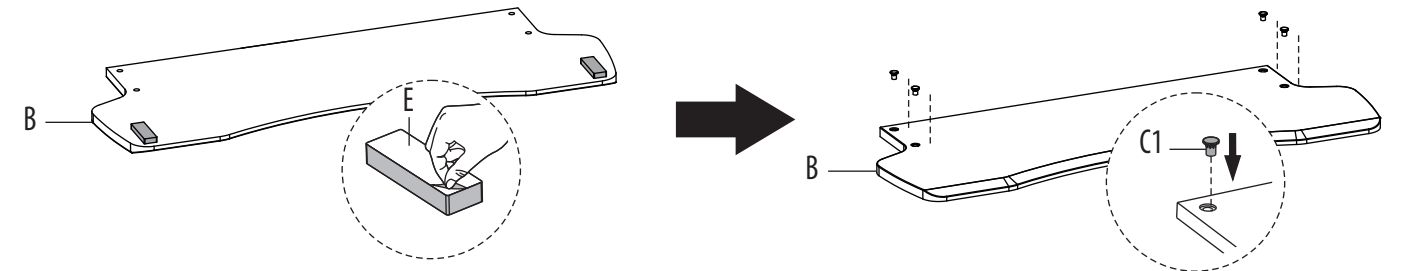

ШАГ 3

Прикрепите четыре резиновые ножки (F) к нижней части рабочего места (A) и снимите пластиковый крепежный ремешок.

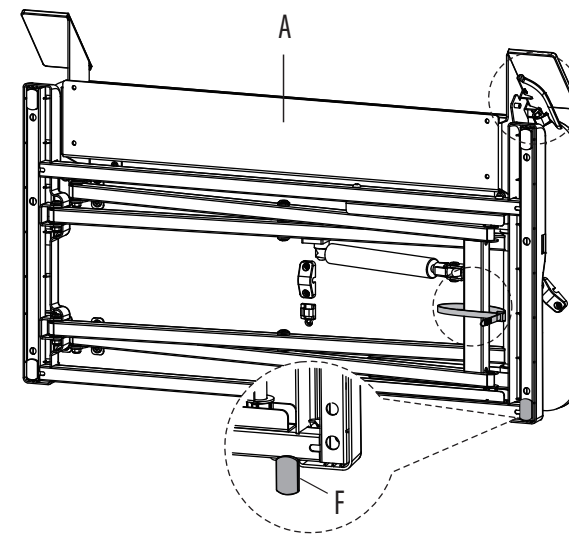

ВНИМАНИЕ! НЕ трогайте рукоятку при снятии пластикового крепежного ремешка. Рукоятка используется только тогда, когда стол находится в вертикальном положении.

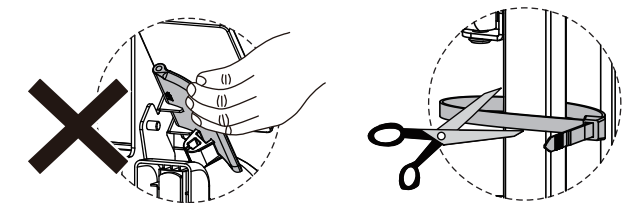

ШАГ 4

Когда рабочее место (А) находится на плоской устойчивой поверхности, зафиксируйте рукоятку и поднимите рабочее место до максимального положения.

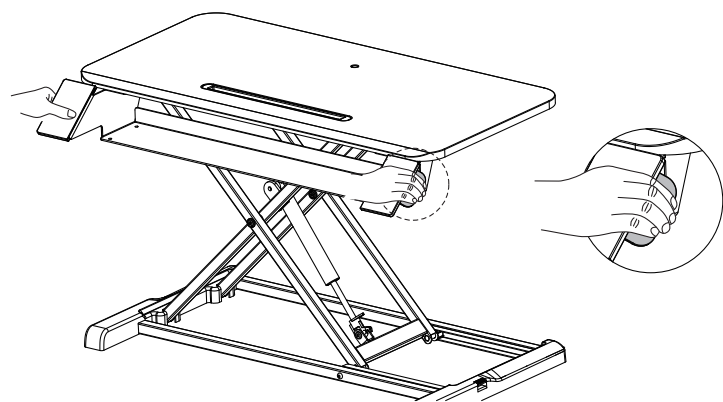

ШАГ 5

Поместите платформу для клавиатуры (В) на рабочее место (А) и убедитесь, что все четыре отверстия совмещены. После совмещения закрутите четыре винта с цилиндрической скругленной головкой и крестовым шлицем М5 x 10 мм (С2) с помощью крестообразной отвертки.

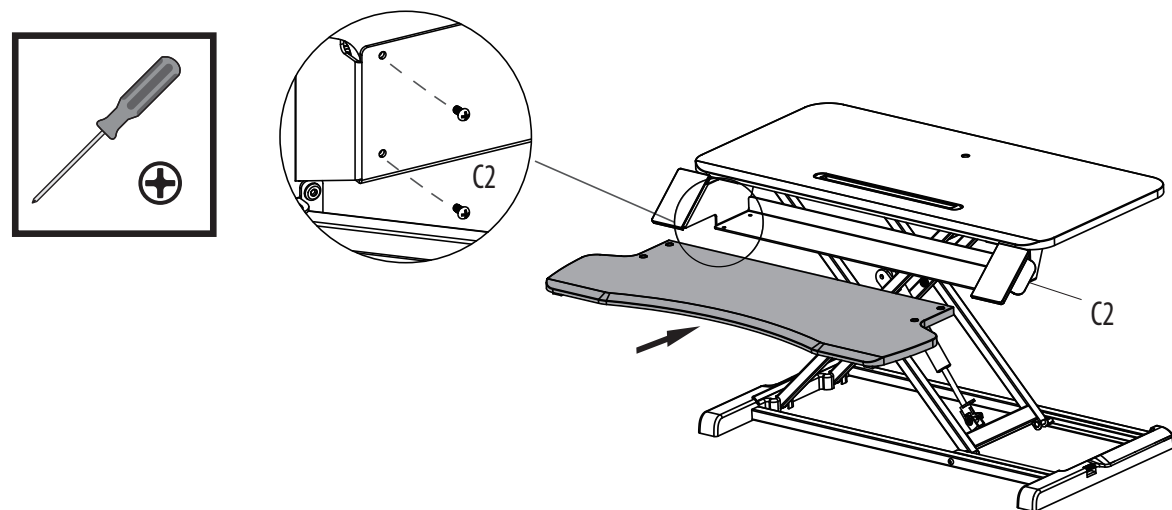

ШАГ 6

Пока рабочее место находится в наивысшем положении, проложите кабели с помощью крепящих хомутов (В) так, чтобы избежать их защемления поддерживающими штангами. Убедитесь, что кабели достаточно длинные и могут обеспечить полный диапазон движения (16"/406 мм).

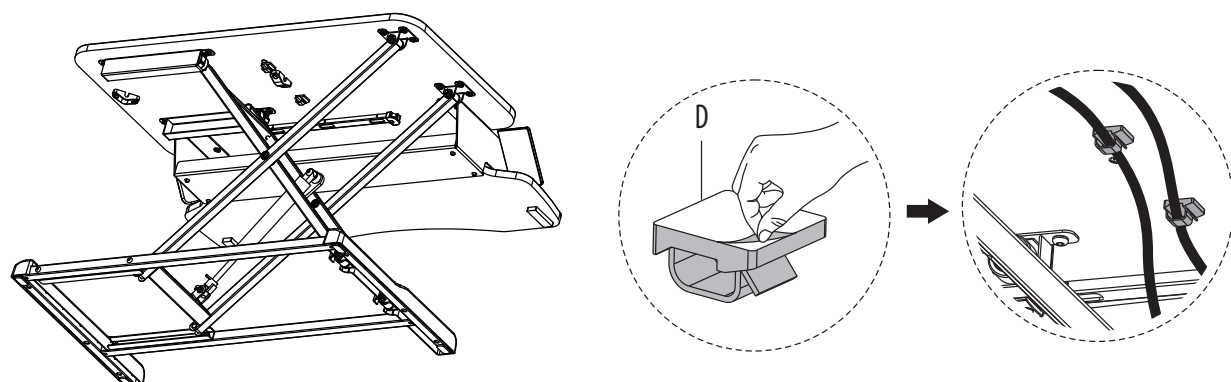

ОГРАНИЧЕННАЯ ГАРАНТИЯ НА РАБОЧЕЕ МЕСТО С РЕГУЛИРОВКОЙ ВЫСОТЫ CORSIVO™ ОТ FELLOWES СРОКОМ НА 3 ГОДА

Компания Fellowes, Inc. (далее — «Компания») гарантирует, что данный продукт не будет иметь дефектов материала или изготовления в течение 3 (трех) лет с момента первоначальной покупки продукта. Если такой дефект возникнет в течение гарантийного срока, Компания (по своему усмотрению) либо отремонтирует, либо заменит неисправный продукт без взимания платы за обслуживание или запчасти, либо возместит покупную цену.

Настоящая гарантия предоставляется только первоначальному покупателю и не распространяется на претензии, возникшие в результате ненадлежащего использования, несоблюдения инструкций по установке и использованию, халатности, использования недопустимых комплектующих, коммерческого использования, использования с уровнем тока или напряжения, отличным от указанного на продукте, или несанкционированного технического обслуживания в течение гарантийного срока в условиях, на которые при других обстоятельствах распространяется гарантия.

СРОК ДЕЙСТВИЯ ЛЮБОЙ ПОДРАЗУМЕВАЕМОЙ ГАРАНТИИ, ВКЛЮЧАЯ, ПОМИМО ПРОЧЕГО, ЛЮБЫЕ ПОДРАЗУМЕВАЕМЫЕ ГАРАНТИИ ТОВАРНОГО КАЧЕСТВА ИЛИ ПРИГОДНОСТИ ДЛЯ ИСПОЛЬЗОВАНИЯ ПО НАЗНАЧЕНИЮ, ПРЯМО ОГРАНИЧЕН СРОКОМ ДЕЙСТВИЯ НАСТОЯЩЕЙ ОГРАНИЧЕННОЙ ГАРАНТИИ.

ЕСЛИ ЭТО НЕ ПРОТИВОРЕЧИТ ПРИМЕНИМОМУ ЗАКОНОДАТЕЛЬСТВУ, ИСКЛЮЧИТЕЛЬНОЕ СРЕДСТВО ПРАВОВОЙ ЗАЩИТЫ ЗАКАЗЧИКА В ОТНОШЕНИИ НАРУШЕНИЯ НАСТОЯЩЕЙ ГАРАНТИИ, ЛЮБОЙ ПОДРАЗУМЕВАЕМОЙ ГАРАНТИИ ИЛИ ЛЮБОГО ДРУГОГО ОБЯЗАТЕЛЬСТВА, ВОЗНИКАЮЩЕГО В СИЛУ ЗАКОНА ИЛИ НА ИНЫХ ОСНОВАНИЯХ, ОГРАНИЧЕНО, КАК УКАЗАНО В НАСТОЯЩЕМ ДОКУМЕНТЕ, РЕМОНТОМ, ЗАМЕНОЙ ИЛИ ВОЗМЕЩЕНИЕМ ЦЕНЫ ПОКУПКИ, НА ИСКЛЮЧИТЕЛЬНОЕ УСМОТРЕНИЕ КОМПАНИИ.

НИ ПРИ КАКИХ ОБСТОЯТЕЛЬСТВАХ КОМПАНИЯ, ЕЕ АФФИЛИРОВАННЫЕ СТРУКТУРЫ, ДОЧЕРНИЕ КОМПАНИИ, СВЯЗАННЫЕ ЮРИДИЧЕСКИЕ ЛИЦА, ТОРГОВЫЕ ПОСРЕДНИКИ ИЛИ ИХ СООТВЕТСТВУЮЩИЕ РУКОВОДИТЕЛИ, ДИРЕКТОРА, СОТРУДНИКИ ИЛИ ЛИЦА, ПЕРЕД КОТОРЫМИ ОНИ ОТВЕТСТВЕННЫ ПО ЗАКОНУ, НЕ НЕСУТ ОТВЕТСТВЕННОСТИ ЗА КОСВЕННЫЕ ИЛИ СЛУЧАЙНЫЕ УБЫТКИ, ПОНЕСЕННЫЕ В СВЯЗИ С ПРОДУКТОМ. КОМПАНИЯ И УКАЗАННЫЕ ДРУГИЕ СТОРОНЫ НЕ ПРИНИМАЮТ НА СЕБЯ И НЕ РАЗРЕШАЮТ НИКАКОМУ ПРЕДСТАВИТЕЛЮ ИЛИ ДРУГОМУ ЛИЦУ ПРИНИМАТЬ НА СЕБЯ КАКИЕ-ЛИБО ОБЯЗАТЕЛЬСТВА ИЛИ ОТВЕТСТВЕННОСТЬ, ОТЛИЧНЫЕ ОТ ПРЯМО ПРЕДУСМОТРЕННЫХ В НАСТОЯЩЕМ ДОКУМЕНТЕ.

INSTRUÇÕES DE SEGURANÇA/AVISOS

Leia e siga todas as instruções e avisos antes de usar.



- **AVISO: PONTO ONDE PODE ENTALAR-SE! MANTENHA AS MÃOS AFASTADAS DAS BARRAS DE SUPORTE DURANTE A OPERAÇÃO. PODEM OCORRER LESÕES GRAVES.**
- **NÃO EXCEDA A CAPACIDADE MÁXIMA DE PESO INDICADA. PODE PROVOCAR FERIMENTOS GRAVES OU DANOS MATERIAIS.**
- Mantenha os cabos afastados das barras de suporte durante a operação e siga as instruções de encaminhamento de cabos indicadas neste manual. O não cumprimento dessas instruções pode resultar em danos ao equipamento ou ferimentos pessoais.
- **NÃO** se apoie na plataforma do teclado.
- Use sempre as duas mãos ao manusear a estação de trabalho.
- Verifique se a mesa ou a superfície de montagem está nivelada e pode suportar o peso combinado da estação de trabalho e dos acessórios.
- Remova todo o equipamento e acessórios da estação de trabalho antes de a mover.
- Compatível apenas com o Fellowes Monitor Arm Kit para Lotus.
- O fabricante certifica que o produto cumpre ou excede os padrões ANSI/BIFMA aplicáveis.

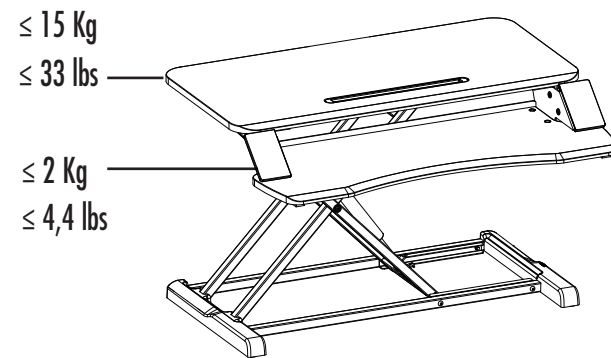

ÍNDICE

Incluído

- A Estação de trabalho
- B Plataforma do teclado
- C Acessório roscado/M5 x Parafuso de cabeça de queijo Phillips de 10mm
- D Ganchos autocolantes para cabos
- E Almofadas de espuma
- F Pés de borracha

Outras ferramentas necessárias
Chave Phillips

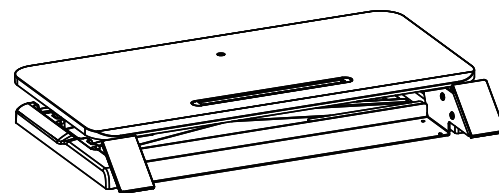

A (x1)



C1/C2 (x4)



D (x4)



B (x1)



E (x2)



F (x4)

MONTAGEM

PASSO 1

Remova os quatro parafusos Phillips de cabeça de queijo M5x10mm (C2) dos acessórios roscados (C1) usando uma chave Phillips.

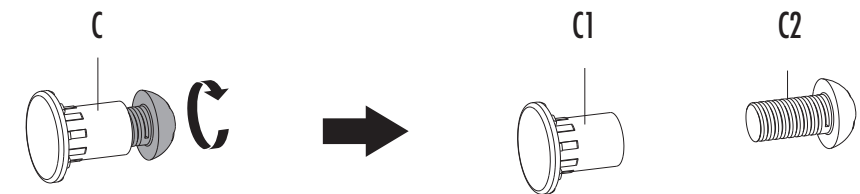

PASSO 2

Prepare a plataforma do teclado (B) aplicando 2 almofadas de espuma (E) na superfície inferior, como mostrado na primeira imagem. Vire a plataforma do teclado (B) na vertical e insira quatro acessórios roscados (C1) na superfície superior.

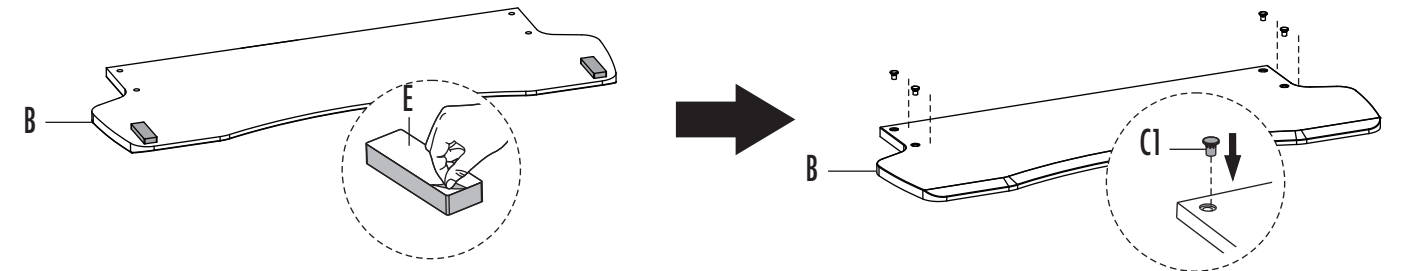

PASSO 3

Aplique quatro pés de borracha (F) na parte inferior da estação de trabalho (A) e remova a fita plástica.

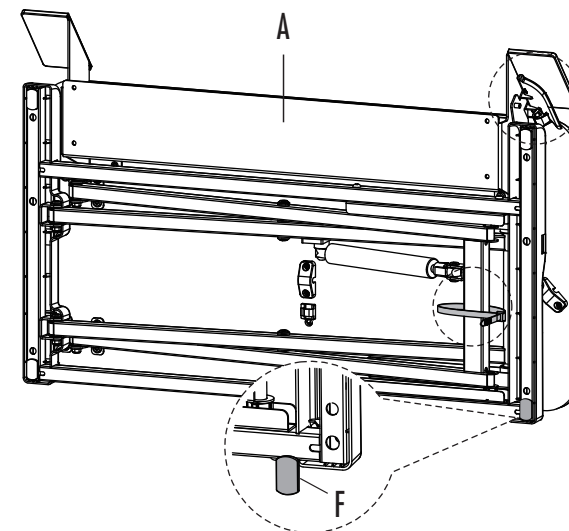

CUIDADO: Não engate a pega ao remover a cinta plástica. Engate a pega apenas quando o produto estiver na posição vertical.

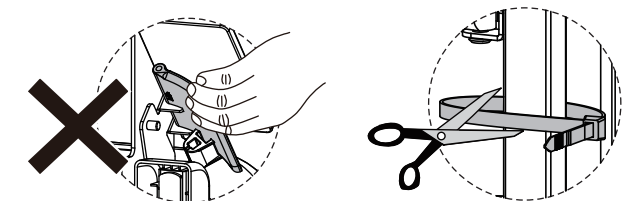

PASSO 4

Com a estação de trabalho (A) assente numa superfície plana e estável, engate a pega e levante a estação de trabalho para a posição de montagem mais alta

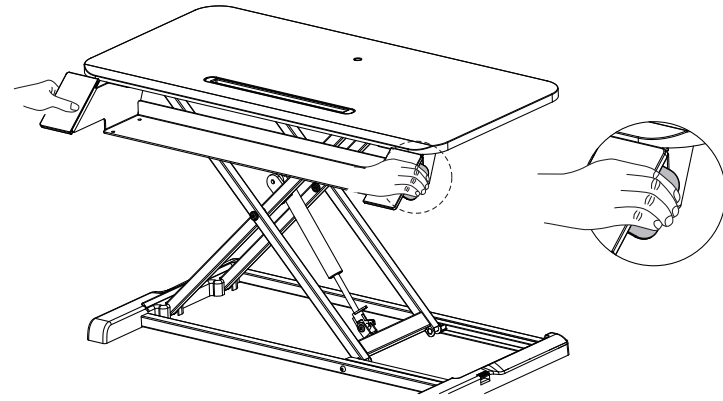

PASSO 5

Coloque a plataforma do teclado (B) na estação de trabalho (A) e verifique se os quatro orifícios estão alinhados. Uma vez alinhados, instale quatro parafusos Phillips de cabeça de queixo M5x10mm (C2) usando uma chave Phillips.

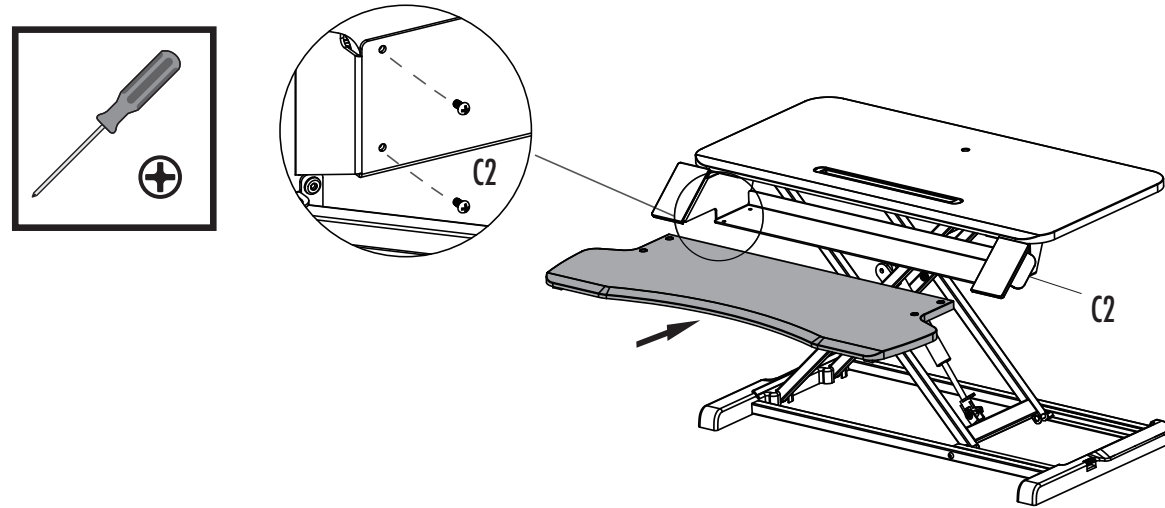

PASSO 6

Estando a estação de trabalho na posição mais alta, encaminhe os seus cabos usando os grampos adesivos para cabos (B), para garantir que os mesmos não ficam presos nas barras de suporte. Verifique se os cabos são suficientemente longos para acomodar toda a amplitude de movimento (16"/406 mm).

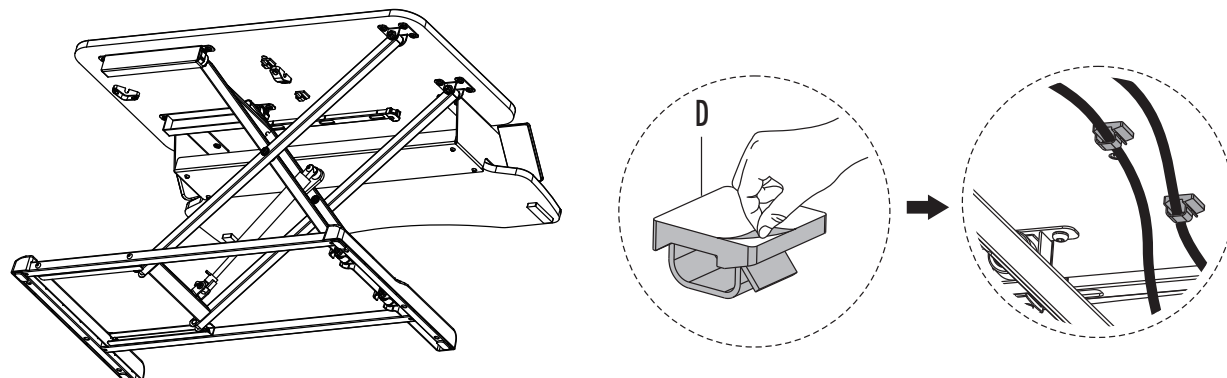

GARANTIA LIMITADA DE 3 ANOS PARA A ESTAÇÃO DE TRABALHO FELLOWES CORSIVO™ SIT-STAND

A Fellowes, Inc. (a "Empresa") garante que este produto está isento de defeitos de material e de mão-de-obra que possam surgir dentro de três (3) anos a partir da data da compra original do produto. Se algum defeito surgir durante o período de garantia, a Empresa (segundo seu critério exclusivo) reparará ou substituirá o produto defeituoso sem qualquer custo por serviços ou peças, ou reembolsará o preço de compra.

Esta garantia aplica-se apenas ao comprador a retalho inicial e não cobre reclamações resultantes de uso indevido, incapacidade de seguimento das instruções de instalação e utilização, negligência, uso de acessórios não autorizados, uso comercial, uso numa corrente ou tensão que não as especificadas no produto, ou assistência por entidade não autorizada durante o período de garantia em condições diversas das cobertas pela garantia.

A DURAÇÃO DE QUAISQUER GARANTIAS IMPLÍCITAS, INCLUINDO, SEM LIMITAÇÃO, QUAISQUER GARANTIAS IMPLÍCITAS DE COMERCIALIZAÇÃO OU ADEQUAÇÃO A UM DETERMINADO FIM, É EXPRESSAMENTE LIMITADA À DURAÇÃO DESTA GARANTIA LIMITADA.

A MENOS QUE EXIGIDO PELA LEGISLAÇÃO APLICÁVEL, O RECURSO EXCLUSIVO DO CLIENTE EM CASO DE VIOLAÇÃO DESTA GARANTIA, OU DE QUALQUER GARANTIA IMPLÍCITA, OU DE QUALQUER OUTRO TIPO DE OBRIGAÇÃO RESULTANTE POR EFEITO LEGAL OU POR OUTRA FORMA, DEVERÁ ESTAR LIMITADO, CONFORME ESPECIFICADO NO PRESENTE DOCUMENTO, À REPARAÇÃO, SUBSTITUIÇÃO OU UM REEMBOLSO DO VALOR DA COMPRA, AO CRITÉRIO EXCLUSIVO DA COMPANHIA.

SOB NENHUMA CIRCUNSTÂNCIA A COMPANHIA, OS SEUS AFILIADOS, SUBSIDIÁRIOS, ENTIDADES RELACIONADAS, REVENDEDORES OU OS SEUS RESPECTIVOS RESPONSÁVEIS, DIRETORES OU EMPREGADOS, OU AQUELAS PESSOAS PELAS QUAIS SÃO LEGALMENTE RESPONSÁVEIS, SERÃO RESPONSÁVEIS POR DANOS CONSEQUENTES OU INCIDENTAIS SOFRIDOS EM RELAÇÃO AO PRODUTO. A COMPANHIA E AS REFERIDAS PARTES NÃO ASSUMEM OU AUTORIZAM QUE QUALQUER REPRESENTANTE OU OUTRA PESSOA ASSUMA POR NENHUMA DELAS, QUALQUER OBRIGAÇÃO OU RESPONSABILIDADE ALÉM DO EXPRESSAMENTE ESTABELECIDO NO PRESENTE DOCUMENTO.